



### СЪДЪРЖАНИЕ НА ОФИЦИАЛНИЯ РАЗДЕЛ

#### Министерски съвет

- ✓ [Постановление № 343](#) от 10 октомври 2024 г. за одобряване на допълнителни разходи по бюджета на Министерския съвет за 2024 г. и за извършване на промени на утвърдените със Закона за държавния бюджет на Република България за 2024 г. максимални размери на ангажиментите за разходи, които могат да бъдат поети през 2024 г., и на максималните размери на новите задължения за разходи, които могат да бъдат натрупани през 2024 г., по бюджета на Министерския съвет за 2024 г. 2
- ✓ [Постановление № 344](#) от 10 октомври 2024 г. за одобряване на допълнителни разходи по бюджета на Министерството на правосъдието за 2024 г. 2
- ✓ [Постановление № 345](#) от 10 октомври 2024 г. за допълнение на Наредбата за реда за класифициране на растенията и веществата като наркотични, приета с Постановление № 293 на Министерския съвет от 2011 г. 3
- ✓ [Постановление № 346](#) от 10 октомври 2024 г. за изменение и допълнение на Постановление № 100 на Министерския съвет от 2024 г. за приемане на план-сметка за разходите/трансферите по подготовката и произвеждането на изборите за народни представители и за членове на Европейския парламент от Република България на 9 юни 2024 г. 4

- ✓ [Постановление № 347](#) от 10 октомври 2024 г. за одобряване на допълнителни разходи по бюджета на Министерството на вътрешните работи за 2024 г. 6

#### Министерство на културата

- ✓ [Наредба № Н-3](#) от 3 октомври 2024 г. за определяне на реда за финансиране на национални прояви, чествания на събития и бележити дейци в областта на културата 6
- ✓ [Наредба](#) за изменение и допълнение на Наредба № Н-4 от 14.06.2007 г. за провеждане на конкурсите за директори на държавните културни институти 8

#### Министерство на регионалното развитие и благоустройството

#### Министерство на вътрешните работи

- ✓ [Наредба № РД-02-21-1](#) от 1 октомври 2024 г. за условията за изграждане или монтиране върху платното за движение на изкуствени неравности и други средства за ограничаване на скоростта на движение и изискванията към тях 35

#### Централна избирателна комисия

- ✓ [Решение № 3831-НС](#) от 9 октомври 2024 г. относно изменение на Решение № 3706-НС от 16 септември 2024 г. на ЦИК 57

**ОФИЦИАЛЕН РАЗДЕЛ****МИНИСТЕРСКИ СЪВЕТ****ПОСТАНОВЛЕНИЕ № 343  
ОТ 10 ОКТОМВРИ 2024 Г.**

за одобряване на допълнителни разходи по бюджета на Министерския съвет за 2024 г. и за извършване на промени на утвърдените със Закона за държавния бюджет на Република България за 2024 г. максимални размери на ангажиментите за разходи, които могат да бъдат поети през 2024 г., и на максималните размери на новите задължения за разходи, които могат да бъдат натрупани през 2024 г., по бюджета на Министерския съвет за 2024 г.

**МИНИСТЕРСКИЯТ СЪВЕТ  
ПОСТАНОВИ:**

**Чл. 1.** (1) Одобрява допълнителни разходи за персонал по бюджета на Министерския съвет за 2024 г. в размер 90 000 лв. за финансово обезпечаване на реструктурирането в областните администрации, извършено с Постановление № 280 на Министерския съвет от 8 август 2024 г. (ДВ, бр. 68 от 2024 г.) за изменение на Устройствения правилник на областните администрации, приет с Постановление № 121 на Министерския съвет от 2000 г.

(2) Средствата по ал. 1 да се осигурят за сметка на реструктуриране на разходи и/или трансфери по централния бюджет за 2024 г.

**Чл. 2.** Със сумата по чл. 1, ал. 1 да се увеличат разходите за персонал по бюджета на Министерския съвет за 2024 г. по „Политика в областта на осъществяването на държавните функции на територията на областите в България“, бюджетна програма „Осъществяване на държавната политика на областно ниво“.

**Чл. 3.** (1) Със сумата в размер 22 504 310 лв. да се увеличи показателят по чл. 6, ал. 3, т. 1 от Закона за държавния бюджет на Република България за 2024 г.

(2) Със сумата в размер 18 448 670 лв. да се увеличи показателят по чл. 6, ал. 3, т. 2 от Закона за държавния бюджет на Република България за 2024 г.

**Чл. 4.** Главният секретар на Министерския съвет да извърши съответните промени по бюджета на Министерския съвет за 2024 г. и да уведоми министъра на финансите.

**Чл. 5.** Министърът на финансите да извърши произтичащите от чл. 1 промени по централния бюджет за 2024 г.

**Заклучителни разпоредби**

**§ 1.** Постановлението се приема на основание чл. 109, ал. 3 от Закона за публичните финанси и чл. 77 и чл. 78, ал. 2 от Закона за

държавния бюджет на Република България за 2024 г.

**§ 2.** Постановлението влиза в сила от деня на обнародването му в „Държавен вестник“.

Министър-председател:  
**Димитър Главчев**

Главен секретар на Министерския съвет:  
**Габриела Козарева**  
6550

**ПОСТАНОВЛЕНИЕ № 344  
ОТ 10 ОКТОМВРИ 2024 Г.**

за одобряване на допълнителни разходи по бюджета на Министерството на правосъдието за 2024 г.

**МИНИСТЕРСКИЯТ СЪВЕТ  
ПОСТАНОВИ:**

**Чл. 1.** (1) Одобрява допълнителни разходи по бюджета на Министерството на правосъдието за 2024 г. в размер 4890 лв. във връзка с изплащане на обезщетение през 2024 г. по Решение № 810 на Министерския съвет от 2023 г.

(2) Средствата по ал. 1 да се осигурят за сметка на предвидените разходи по централния бюджет за 2024 г.

**Чл. 2.** Със сумата по чл. 1, ал. 1 да се увеличат разходите по бюджета на Министерството на правосъдието за 2024 г. по „Политика в областта на правосъдието“, бюджетна програма „Правна рамка за функционирането на съдебната система“.

**Чл. 3.** Със сумата по чл. 1, ал. 1 да се увеличат показателите по чл. 13, ал. 3 от Закона за държавния бюджет на Република България за 2024 г.

**Чл. 4.** Министърът на правосъдието да извърши налагащите се от чл. 1, ал. 1 промени по бюджета на Министерството на правосъдието за 2024 г. и да уведоми министъра на финансите.

**Чл. 5.** Министърът на финансите да извърши произтичащите от чл. 1 промени по централния бюджет за 2024 г.

**Заклучителни разпоредби**

**§ 1.** Постановлението се приема на основание чл. 109, ал. 3 и чл. 120, ал. 1 от Закона за публичните финанси.

**§ 2.** Изпълнението на постановлението се възлага на министъра на правосъдието.

**§ 3.** Постановлението влиза в сила от деня на обнародването му в „Държавен вестник“.

Министър-председател:  
**Димитър Главчев**

Главен секретар на Министерския съвет:  
**Габриела Козарева**  
6551

**ПОСТАНОВЛЕНИЕ № 345  
ОТ 10 ОКТОМВРИ 2024 Г.**

за допълнение на Наредбата за реда за класифициране на растенията и веществата като наркотични, приета с Постановление № 293 на Министерския съвет от 2011 г. (обн., ДВ, бр. 87 от 2011 г.; изм. и доп., бр. 97 от 2013 г., бр. 70 от 2015 г., бр. 48 от 2016 г., бр. 6 и 88 от 2018 г., бр. 41 и 83 от 2019 г., бр. 81 от 2020 г., бр. 50 от 2021 г., бр. 9 и 85 от 2022 г. и бр. 85 от 2023 г.)

**МИНИСТЕРСКИЯТ СЪВЕТ  
ПОСТАНОВИ:**

§ 1. В приложение № 1 към чл. 3, т. 1 се правят следните допълнения:

1. След ред

Броламфетамин	Диметоксиброамфетамин (DOB)	(RS)-1-(4-бром-2,5-диметоксифенил)-2-аминопропан
---------------	-----------------------------	--

се създава ред:

-	Бромазолам	8-бромо-1-метил-6-фенил-4Н-[1,2,4]триазоло[4,3-а][1,4]бензодиазепин
---	------------	---

2. След ред

-	Бутирфентанил	Н-фенил-Н-[1-(2-фенилетил)-4-пиперидинил]бутанамид
---	---------------	--

се създава ред:

-	Бутонитазен	N,N-диетил-2-[(4-бутоксифенил)метил] 5-нитро-1Н-бензимидазол-1-етанамин
---	-------------	---

3. След ред

-	2,5-диметокси-4-хлорамфетамин (DOC)	1-(4-хлор-2,5-диметокси-фенил)пропан-2-амин
---	-------------------------------------	---

се създава ред:

-	Дипентилон	1-(1,3-бензодиоксол-5-ил)-2-(диметиламино)пентан-1-он
---	------------	---

4. След ред

-	Тетрахидроканабинол и неговите изомери: делта 6а(10а), делта 6а(7), делта 7, делта 8, делта 10, делта 9(11) и техните стереохимични варианти	-
---	--	---

се създава ред:

-	Тетрахидроканабидиол Н4-СВД	2-(2-изопропил-5-метилциклохексил)-5-пентилбензен-1,3-диол
---	-----------------------------	--

Министър-председател:

**Димитър Главчев**

Главен секретар на Министерския съвет:

**Габриела Козарева**

## ПОСТАНОВЛЕНИЕ № 346 ОТ 10 ОКТОМВРИ 2024 Г.

за изменение и допълнение на Постановление № 100 на Министерския съвет от 2024 г. за приемане на план-сметка за разходите/трансферите по подготовката и произвеждането на изборите за народни представители и за членове на Европейския парламент от Република България на 9 юни 2024 г. (ДВ, бр. 34 от 2024 г.)

### МИНИСТЕРСКИЯТ СЪВЕТ ПОСТАНОВИ:

§ 1. В чл. 1, ал. 1 числото „98 179,4“ се заменя с „98 679,4“.

§ 2. В чл. 4 се правят следните изменения:

1. В ал. 1 числото „52 918,2“ се заменя с „53 418,2“.

2. Алинея 2 се изменя така:

„(2) Трансферите по бюджетите на общините за организационно-техническа подготовка на изборите в размер 38 649,7 хил. лв. по пореден № 3.1 от приложение № 1 се разпределят по бюджетите на общините за 2024 г., както следва:

1. 38 149,7 хил. лв. за възнаграждения, включително осигурителни вноски, на членовете на секционните избирателни комисии – съгласно приложение № 2, не по-късно от 10 май 2024 г.;

2. 500,0 хил. лв. – съгласно приложение № 4, не по-късно от 8 ноември 2024 г.“

§ 3. В приложение № 1 към чл. 1, ал. 1 се правят следните изменения:

1. В пореден № 3, колона 3 числото „52 918,2“ се заменя с „53 418,2“.

2. В пореден № 3.1, колона 3 числото „38 149,7“ се заменя с „38 649,7“.

3. На ред „ОБЩО:“ числото „98 179,4“ се заменя с „98 679,4“.

§ 4. Създава се приложение № 4 към чл. 4, ал. 2, т. 2:

„Приложение № 4  
към чл. 4, ал. 2, т. 2

**Разпределение на трансферите по бюджетите на общините за организационно-техническа подготовка на изборите по пореден № 3.1 от приложение № 1 (въз основа на отчетна информация, предоставена от кметовете на общините, за действително извършените разходи за възнаграждения, включително осигурителни вноски, на членовете на СИК/ПСИК на изборите за народни представители и за членове на Европейския парламент от Република България, проведени на 9 юни 2024 г.)**

Код по ЕБК	Община	Сума (в лв.)
5102	Белица	2 178
5105	Гърмен	2 657

5106	Кресна	538
5107	Петрич	9 697
5108	Разлог	3 393
5110	Сатовча	2 281
5111	Симитли	3 707
5114	Якоруда	746
5201	Айтос	8 708
5202	Бургас	16 004
5204	Карнобат	4 977
5211	Средец	3 202
5212	Сунгурларе	4 172
5213	Царево	3 156
5302	Аксаково	975
5303	Белослав	147
5305	Варна	6 468
5306	Ветрино	1 019
5308	Девня	1 197
5309	Долни чифлик	3 385
5310	Дългопол	1 354
5312	Суворово	719
5402	Горна Оряховица	14 778
5407	Полски Тръмбеш	3 083
5410	Сухиндол	981
5501	Белоградчик	694
5503	Брегово	462
5504	Видин	1 828
5505	Грамада	1 410
5506	Димово	1 980
5507	Кула	2 188
5508	Макреш	738
5510	Ружинци	2 594
5605	Козлодуй	6 198
5607	Мездра	2 550
5701	Габрово	34 458
5703	Севлиево	9 548
5804	Добричка	7 684
5807	Тервел	1 177
5901	Ардино	605
5902	Джебел	1 017
5903	Кирково	95
5904	Крумовград	290
6001	Бобов дол	3 259
6004	Кочериново	1 436
6005	Кюстендил	19 980
6007	Рила	1 051
6008	Сапарева баня	1 004

6009	Трекляно	804
6102	Летница	2 022
6103	Ловеч	8 798
6104	Луковит	1 630
6107	Угърчин	2 640
6201	Берковица	1 708
6203	Брусарци	99
6206	Георги Дамяново	874
6208	Медковец	707
6210	Чипровци	688
6303	Брацигово	1 279
6304	Велинград	7 488
6305	Лесичово	1 762
6306	Пазарджик	33 214
6307	Панагюрище	1 856
6308	Пещера	553
6309	Ракитово	3 777
6310	Септември	5 881
6311	Стрелча	1 643
6312	Сърница	1 922
6401	Брезник	712
6404	Перник	5 045
6405	Радомир	3 746
6406	Трън	508
6502	Гулянци	75
6505	Искър	804
6506	Левски	2 127
6507	Никопол	475
6602	Брезово	1 316
6605	Кричим	1 802
6606	Лъки	799
6613	Садово	3 533
6618	Сопот	1 443
6701	Завет	3 622
6702	Исперих	9 373
6703	Кубрат	3 173
6704	Лозница	2 106
6705	Разград	2 250
6706	Самуил	4 011
6707	Цар Калоян	1 010
6802	Бяла	1 075
6803	Ветово	3 943
6804	Две могили	1 379
6806	Русе	4 077
6808	Ценово	1 995

6901	Алфатар	358
6902	Главиница	2 422
6903	Дулово	2 547
6904	Кайнарджа	1 185
6905	Силистра	3 441
6907	Тутракан	20
7002	Нова Загора	7 049
7003	Сливен	9 180
7101	Баните	2 902
7102	Борино	449
7103	Девин	4 338
7104	Доспат	1 098
7108	Рудозем	2 648
7301	Антон	220
7302	Божурище	1 064
7303	Ботевград	2 839
7309	Етрополе	404
7310	Златица	466
7311	Ихтиман	2 182
7313	Костенец	2 253
7315	Мирково	1 064
7316	Пирдоп	1 265
7319	Своге	4 441
7320	Сливница	3 352
7322	Челопеч	327
7402	Гурково	551
7406	Николаево	698
7407	Опан	672
7408	Павел баня	2 968
7411	Чирпан	3 358
7501	Антоново	6 517
7502	Омуртаг	1 748
7503	Опака	1 936
7505	Търговище	18 848
7601	Димитровград	2 952
7602	Ивайловград	10 535
7611	Хасково	13 948
7701	Велики Преслав	1 822
7705	Каспичан	754
7706	Никола Козлево	606
7709	Хитрино	1 051
7710	Шумен	7 232
7804	„Тунджа“	1 299
7805	Ямбол	23 430
	Общо	499 951



**Заключителни разпоредби**

§ 5. Изпълнението на постановлението се възлага на кметовете на съответните общини.

§ 6. Постановлението влиза в сила от деня на обнародването му в „Държавен вестник“.

Министър-председател:

**Димитър Главчев**

Главен секретар на Министерския съвет:

**Габриела Козарева**

6570

**ПОСТАНОВЛЕНИЕ № 347  
ОТ 10 ОКТОМВРИ 2024 Г.**

за одобряване на допълнителни разходи по бюджета на Министерството на вътрешните работи за 2024 г.

**МИНИСТЕРСКИЯТ СЪВЕТ  
ПОСТАНОВИ:**

**Чл. 1.** (1) Одобрява допълнителни разходи в размер до 7 021 000 лв. по бюджета на Министерството на вътрешните работи за 2024 г. за изплащане на фактически извършени разходи за дейности по издаването на българските документи за самоличност в изпълнение на поети ангажименти по сключени договори на Министерството на вътрешните работи.

(2) Средствата по ал. 1 да се осигурят чрез реструктуриране на разходите и/или трансферите по централния бюджет за 2024 г.

**Чл. 2.** (1) Със сумата на фактически извършените разходи по чл. 1, ал. 1 да се увеличат разходите по бюджета на Министерството на вътрешните работи за 2024 г. по „Политика в областта на управлението и развитието на системата на Министерството на вътрешните работи“, бюджетна програма „Информационно осигуряване и административно обслужване“.

(2) Със сумата на фактически извършените разходи да се увеличат показателите по чл. 12, ал. 3 от Закона за държавния бюджет на Република България за 2024 г.

**Чл. 3.** Министърът на вътрешните работи да извърши съответните промени по бюджета на Министерството на вътрешните работи за 2024 г. на базата на фактически извършените разходи и да уведоми министъра на финансите.

**Чл. 4.** Министърът на финансите да извърши произтичащите от чл. 1 промени по централния бюджет за 2024 г.

**Заклучителни разпоредби**

§ 1. Постановлението се приема на основание чл. 109, ал. 3 от Закона за публичните финанси.

§ 2. Изпълнението на постановлението се възлага на министъра на вътрешните работи.

§ 3. Постановлението влиза в сила от деня на обнародването му в „Държавен вестник“.

Министър-председател:

**Димитър Главчев**

Главен секретар на Министерския съвет:

**Габриела Козарева**

6571

**МИНИСТЕРСТВА  
И ДРУГИ ВЕДОМСТВА****МИНИСТЕРСТВО  
НА КУЛТУРАТА****НАРЕДБА № Н-3****от 3 октомври 2024 г.**

за определяне на реда за финансиране на национални прояви, чествания на събития и бележити дейци в областта на културата

**Г л а в а п ъ р в а****ОБЩИ РАЗПОРЕДБИ**

**Чл. 1.** (1) С наредбата се определя редът за финансиране на националните прояви и чествания на събития и бележити дейци в областта на културата, включени в културния календар по чл. 21, ал. 1 от Закона за закрила и развитие на културата, наричани по-нататък „събития“. Събитията може да са международни или да са свързани с външнополитическите приоритети на държавната политика в областта на културата.

(2) Финансирането на събитията по ал. 1 се предхожда от планиране, подробна качествена и финансова оценка и класиране на предложенията за събития. Министърът на културата координира и контролира планирането и разпределянето на средствата, като финансирането се извършва до размера на предвидените със закона за държавния бюджет за съответната година средства.

**Чл. 2.** Културният календар за всяка година се приема от Министерския съвет по предложение на министъра на културата, като сроковете и отговорните лица за всеки етап от процедурата се определят със заповед на министъра на културата.

**Г л а в а в т о р а****ПЛАНИРАНЕ НА ФИНАНСИРАНЕТО**

**Чл. 3.** Планирането на събитията по чл. 1, ал. 1 се извършва ежегодно при спазване на следната процедура:

1. до 1 януари се внася общ доклад до министъра на културата от директорите на

съответните специализирани дирекции в Министерството на културата за направените разходи за финансирането на събития през предходната година, като към доклада се прилага и таблица с данни за средната стойност на разходите за финансиране за същия период;

2. до 15 януари се изготвя оценка на постигнатите резултати и направените разходи за финансирането на събития на основание доклада по т. 1 и критериите и показателите в приложението към наредбата;

3. до 1 февруари, след като разгледа документите по т. 1 и 2, министърът на културата одобрява със заповед публична покана за набиране на предложения за събития по чл. 1, ал. 1, които да бъдат включени в културния календар за следващата година; заповедта се публикува на интернет страницата на Министерството на културата и с нея се определят условията и редът за внасяне на предложенията, включително и направленията, в които може да се правят предложения, както и всички други обстоятелства, свързани с процедурата; със заповедта се определя и срок за предложения, който е не по-късно от 31 юли.

**Чл. 4.** (1) Министърът на културата или оправомощеното от него лице назначава със заповед експертна комисия, която има следните правомощия:

1. да изготви оценката по чл. 3, т. 2;

2. да разгледа постъпилите предложения, като вземе предвид следните критерии:

а) какво е основанието за провеждане на събитието – предвидено ли е то в национални или международни стратегически документи или други програмни документи, каква е връзката му с националните, европейските и световните традиции и тенденции, включително дали е свързано с външнополитическите приоритети на държавната политика в областта на културата;

б) каква е културната, художествената и обществената значимост на събитието, включително и неговата оригиналност;

в) преценяват се опитът и капацитетът на кандидата в съответствие с условията, включени в заповедта по чл. 3, т. 3;

г) ефективността – анализират се очакваните резултати, както и последиците от провеждането на събитието;

д) ефикасността – преценява се в каква степен са реалистични очакваните разходи спрямо изискванията на съответното направление, на планирането и на структурирането на дейностите;

3. да класира предложенията, като изготви списък на класираните, резервните и неодобрените събития;

4. да предложи размер на финансиране на класираните събития.

(2) Комисията по ал. 1 се състои от нечетен брой членове от Министерството на културата, включително председател и секретар. За членове на комисията може да бъдат включени и външни експерти, които трябва да отговарят на критериите, одобрени от министъра на културата.

(3) Министърът на културата утвърждава списъка с външните експерти, които може да бъдат членове на комисията.

(4) Членовете на комисията са длъжни да пазят в тайна обстоятелствата, които са им станали известни във връзка с работата, а когато се установи, че за член на комисията е налице конфликт на интереси, той е длъжен с писмено заявление незабавно да прекрати участието си в заседанията на комисията през съответната година.

(5) На първото си заседание комисията приема правила за своята работа. Комисията приема решенията си с обикновено мнозинство. Когато член на комисията е против приемането на решение, той излага писмени мотиви, които се прилагат към съответното решение.

(6) Всички заседания, обсъждания и решения на комисията се включват в протокол, който съдържа подробна информация относно:

1. състава на комисията и датата на провеждане на заседанията;

2. обсъдените предложения;

3. списък на класираните, резервните и неодобрените предложения, както и мотиви за всяко разгледано предложение;

4. размер на финансиране, който се предлага за класираните събития.

(7) В 7-дневен срок от приключването на работата си председателят на комисията представя на министъра на културата или на оправомощеното от него лице подписания от членовете на комисията протокол, както и мотивите на членовете, гласували против, в случай че има такива.

**Чл. 5.** (1) Министърът на културата или оправомощеното от него лице:

1. утвърждава протокола по чл. 4, ал. 7;

2. връща протокола на комисията, когато:

а) е непълен и информацията в него не е достатъчна за вземане на обосновано решение, или

б) констатира нарушение в работата на комисията, което може да бъде отстранено.

(2) Когато върне протокола, министърът на културата или оправомощеното от него лице дава писмени указания на комисията и определя срок за изпълнението им. Ко-

мисията представя допълнителен протокол, който съдържа данни за изпълнението на дадените указания.

**Чл. 6.** Списъкът на класираните, резервните и неодобрените предложения се публикува на интернет страницата на Министерството на културата след утвърждаване на протокола по чл. 4, ал. 7.

### Г л а в а   т р е т а

#### РАЗПРЕДЕЛЕНИЕ НА СРЕДСТВАТА ЗА ФИНАНСИРАНЕ

**Чл. 7.** Разпределението на средствата за финансиране на събитията по чл. 1, ал. 1, както и разходването, отчитането и възстановяването на средствата се определя със заповед на министъра на културата.

**Чл. 8.** (1) Изплащането на одобрените за съответната година средства се извършва съгласно условията, посочени в договора за финансиране.

(2) Класираните събития, които поради изчерпване на средствата за съответната година не са финансирани, съставляват резерв. При наличие на финансов ресурс поради отпадане на събитие или реализирана икономия освободените средства може да се използват за финансиране на събитие от резервните предложения по поредност на класирането.

#### ПРЕХОДНИ И ЗАКЛЮЧИТЕЛНИ РАЗПОРЕДБИ

**§ 1.** Културният календар за 2025 г. се внася в Министерския съвет от министъра на културата до 20 декември 2024 г.

**§ 2.** Започналите, но незавършили процедури по финансиране на събития от културния календар се довършват при досегашните условия и ред.

**§ 3.** В двуседмичен срок от влизане в сила на тази наредба министърът на културата одобрява критериите, на които трябва да отговарят външните експерти, членове на комисията по чл. 4, ал. 1.

**§ 4.** В срок 15 ноември 2024 г. председателят на комисията по чл. 4, ал. 1 свиква първото заседание на комисията.

**§ 5.** Наредбата е издадена на основание чл. 21, ал. 1 от Закона за закрила и развитие на културата и влиза в сила от деня на обнародването ѝ в „Държавен вестник“.

Министър:  
**Найден Тодоров**

Приложение  
към чл. 3, т. 2

**Показатели за оценяване на проведени събития от културния календар по чл. 21, ал. 1 от Закона за закрила и развитие на културата**

Оценката съдържа информация относно:

1. Постигане на заложените цели.

2. Изпълнение на дейностите, включени в събитието.

3. Целесъобразност на предоставеното финансиране и за начина на разпределяне на средствата.

4. Спазване на етапите и сроковете за финансирането, организирането и провеждането на събитието.

5. Проверка на финансовите документи.  
6469

**Наредба за изменение и допълнение на Наредба № Н-4 от 14.06.2007 г. за провеждане на конкурсите за директори на държавните културни институти (обн., ДВ, бр. 50 от 2007 г.; изм. и доп., бр. 102 от 2013 г., бр. 57 от 2014 г. и бр. 82 от 2015 г.)**

**§ 1.** В чл. 3 се правят следните изменения и допълнения:

1. Алинея 4 се изменя така:

„(4) Министерството на културата предоставя:

1. на всички кандидати: длъжностна характеристика за конкурсната длъжност и информация относно текущия репертоарен план/годишен план за дейността или друг аналогичен документ, структурата, бюджета, числеността и щатното разписание на персонала;

2. на кандидатите за длъжността „директор“ на държавно училище по изкуствата и училище по културата се предоставя освен информацията по т. 1 и информация за формите на обучение и съществуващите в училището профили, професии и специалности за подготовка на деца и ученици.“

2. Създава се ал. 5:

„(5) Информацията по ал. 4 се изготвя и изпраща в Министерството на културата за целите на съответната конкурсна процедура от съответния държавен културен институт или български културен институт в чужбина.“

**§ 2.** Член 4 се изменя така:

„Чл. 4. (1) За участие в конкурс за директор на държавен културен институт кандидатите подават:

1. писмено заявление съгласно приложение № 1, към което прилагат документите по т. 3 – 9;

2. документ за самоличност, който се предоставя за справка;

3. копие от диплома за придобита образователно-квалификационна степен на висше образование, която се изисква за длъжността;

4. копие от документ за трудовия стаж на кандидата в съответната област съгласно изискванията, посочени в обявата, който следва да удостоверява:



а) четири години професионален опит в съответна област на дейност на държавния културен институт – за всички държавни културни институти, с изключение на тези по буква „б“, освен ако друго е предвидено в закон;

б) пет години управленски опит в културен институт, финансиран основно със средства от държавен и/или общински бюджет, в случаите, когато се кандидатства за длъжност „директор“ на държавен културен институт със статут „национално значение“, с изключение на тези по буква „в“, освен ако друго е предвидено в закон;

в) пет години управленски опит в недвижимо културно наследство за длъжност „директор“ на Националния институт за недвижимо културно наследство;

5. документ за медицински преглед при първоначално постъпване на работа и след преустановяване на трудовата дейност по трудово правоотношение за срок над 3 месеца;

6. концепция за развитието на държавния културен институт;

7. други документи, удостоверяващи наличието на специфични изисквания, посочени в обявлението;

8. електронна поща за изпращане на документи и съобщения във връзка с конкурса.

(2) Кандидатите за длъжността „директор“ на български културен институт в чужбина освен документите по ал. 1 представят и:

1. копие на диплома за висше образование с придобита минимална образователно-квалификационна степен и копие на документ, удостоверяващ професионалния опит, необходими за заемане на длъжност в българските културни институти в чужбина съгласно Класификатора на длъжностите в българските културни институти в чужбина по чл. 17, ал. 7 от Закона за закрила и развитие на културата (ЗЗРК);

2. копие на документ, удостоверяващ професионален опит в областта на международното културно сътрудничество;

3. копие на документ за владеење на езика на страната домакин, посочен в заповедта по чл. 3, ал. 1 и в обявлението за конкурса, с изключение на случаите, когато това не е приложимо;

4. копие на документ, удостоверяващ владеењето на един от официалните езици на Европейския съюз.

(3) Кандидатите за длъжността „директор“ на държавно училище по изкуствата и на държавно училище по културата следва да отговарят на изискванията на чл. 215 от Закона за предучилищното и училищното

образование и чл. 33, ал. 1 от Наредба № 15 от 2019 г. за статута и професионалното развитие на учителите (ДВ, бр. 61 от 2019 г.), за което за тях не се прилага ал. 1, т. 3 и 4, като съответно те трябва:

1. да не са осъждани за умишлено престъпление от общ характер, независимо от реабилитацията;

2. да не са лишени от право да упражняват професията си;

3. да не страдат от заболявания и отклонения, които застрашават живота и здравето на учениците, определени с наредба, издадена от министъра на здравеопазването съгласувано с министъра на образованието и науката;

4. да представят копие от документ за придобито висше образование с образователно-квалификационна степен „магистър“ и копие от документ, удостоверяващ наличие на не по-малко от пет години учителски стаж.

(4) Кандидатите за длъжностите „директор“ на държавен културен институт, „директор“ на държавен културен институт с национално значение и „директор“ на български културен институт в чужбина не трябва да са осъждани за умишлено престъпление от общ характер, справката за което се извършва служебно.

(5) Документите за висше образование по ал. 1, 2 и 3, издадени в чужбина, се представят след признаване и легализация от оправомощените органи в Република България в превод на български език.“

### § 3. Член 5 се изменя така:

„Чл. 5. (1) Концепцията по чл. 4, ал. 1, т. 7 се разработва от кандидатите за срока, за който възниква трудовото правоотношение на директора на съответния държавен културен институт.

(2) Кандидатите за длъжността „директор“ на български културен институт в чужбина разработват концепцията си по чл. 4, ал. 1, т. 7 в съответствие с изискванията на чл. 17, ал. 2 от ЗЗРК.

(3) Концепцията по чл. 4, ал. 1, т. 7 се представя в затворен непрозрачен плик с подпис на всяка страница в обем не по-малко от седем и не повече от 20 страници.

(4) Концепцията за развитието на държавен културен институт в областта на театъра съдържа:

1. стратегия за художественото и творческото развитие и управление на културния институт:

а) подробен репертоарен план за първата година;

б) тенденции в развитието на репертоара – жанрови намерения, постановъчни екипи;

в) възможности за разширяване на зрителската аудитория;

г) отчитане на демографски и културни особености в съответствие с предмета на дейност на института;

д) анализ и оценка за състоянието на културния институт;

2. финансово-икономически показатели, които включват:

а) планиране на основните показатели – брой спектакли за една година, брой зрители, средна цена на билет;

б) планиране на съвместни проекти с други театри, с международни организации и други културни организации;

3. кадрово управление и политики на заетост;

4. поддържане и подобряване на материалната база;

5. етапи за реализация на концепцията;

6. план за представяне на института в дигитална среда.

(5) Концепцията за развитието на държавен културен институт в областта на музиката и танца, включително за театрален продуцентски център, театрално-музикален продуцентски център, държавен музикален и балетен център и театрално-музикален и филхармоничен център, съдържа:

1. стратегия за художественото и творческото развитие и управление на културния институт;

а) подробен репертоарен план за първата година;

б) тенденции в развитието на репертоара – жанрови намерения, постановъчни екипи;

в) възможности за разширяване на зрителската аудитория;

г) отчитане на демографски и културни особености в съответствие с дейността на института;

д) анализ и оценка за състоянието на културния институт;

2. финансово-икономически показатели, които включват:

а) планиране на основните показатели – брой спектакли по жанрове за една година, брой зрители, средна цена на билет;

б) планиране на съвместни проекти с културни институти, с международни организации и други културни организации;

3. кадрово управление и политики на заетост;

4. поддържане и подобряване на материалната база;

5. етапи за реализация на концепцията;

6. план за представяне на института в дигитална среда.

(6) Концепцията за развитието на държавен музей съдържа:

1. анализ и оценка на дейността на музея, основни проблеми на функционирането му;

2. визия, стратегически цели и приоритети и очаквани резултати в управлението, финансирането, структурата и организацията на дейността на музея, механизми за реализация;

3. съвременни тенденции за развитието на музея като културна и научна организация и мястото му в националната музейна мрежа;

4. мерки и дейности за реализиране на конкретните цели, свързани с управлението, опазването и представянето на музейните фондове, научноизследователската, образователната и познавателната дейност на музея;

5. форми и механизми на работа за увеличаване на публиката в музея и в обектите под негово управление;

6. законодателство в сферата на културното наследство и музеите;

7. кадрово управление и развитие на човешките ресурси;

8. финансово-икономически план за развитие, възможности за осигуряване на допълнителни средства;

9. етапи и очаквани резултати от реализация на концепцията;

10. план за представяне на института в дигитална среда.

(7) Концепцията за развитието на държавно училище по изкуствата и на държавно училище по културата съдържа:

1. стратегия за развитие на училището;

2. специфика на училището за организиране на учебно-възпитателната и творческата дейност по съответните специалности, професии и профили съобразно демографските и културните особености на района, в който работи училището;

3. политика за професионално и кариерно развитие на педагогическите специалисти;

4. анализ и оценка на проблемите и възможностите за тяхното решаване, перспективи за развитие;

5. финансово управление на училището и възможности за набиране на допълнителни финансови средства;

6. поддържане и подобряване на материалната база;

7. етапи за реализация на концепцията;

8. план за представяне на института в дигитална среда.

(8) Концепцията за развитието на български културен институт в чужбина съдържа:

1. стратегия за цялостната политика на управление на културния институт – цели, пътища за постигане на очакваните резултати;

2. концепция за развиване на културната дейност на института;

3. приоритетни области в управлението на института;

4. планиране и реализация на конкретни проекти;

5. финансово планиране и управление на дейността на института;

6. финансово планиране за осигуряване на допълнителни приходи;

7. познаване на страната домакин и контакти с местни институции – държавни и частни;

8. стратегия за взаимодействие с български общности и организации в страната домакин;

9. мерки за разширяване на информационната дейност на института;

10. пътища за разширяването на посещаемостта на института;

11. етапи за реализация на концепцията;

12. план за представяне на института в дигитална среда.

(9) Концепцията за развитието на Българската национална филмотека съдържа:

1. показатели по опазване, консервация и реставрация на фонда;

2. подробен план с екипи за първата година от петгодишния период за дейността по капитално осигуряване и фондовете за реставрация и консервация;

3. тенденции в развитието на репертоара на кино „Одеон“ и гостувания на филмите на Българската национална филмотека във и извън страната;

4. възможности за разширяване на зрителската аудитория чрез отдаване под наем на архивни филмови единици и тираж на филми;

5. планиране на основните показатели;

6. количество заглавия и определен метраж за обработка;

7. планиране на съвместни проекти с международни институции и организации, фестивали, конгреси, седмици, чествания и др.;

8. политики на заетост;

9. мерки по спазване на Закона за авторското право и сродните му права, Закона за задължителното депозиране на печатни и други произведения и за обявяване на разпространителите и доставчиците на медийни услуги, Закона за Националния архивен фонд и Закона за културното наследство;

10. етапи за реализация на концепцията;

11. план за представяне на института в дигитална среда.

(10) Концепцията за развитието на Националната библиотека „Св. св. Кирил и Методий“ съдържа:

1. насоки за утвърждаване мястото на Националната библиотека „Св. св. Кирил и Методий“ сред останалите държавни културни институти с национално значение и общокултурното пространство на страната;

2. стратегия за развитието на Националната библиотека „Св. св. Кирил и Методий“ като водещ библиотечен институт, архив на бъл-

гарската книжовна и документална продукция и център на библиографската регистрация, национален архив на ръкописно-документалното наследство; научноизследователска и научно-приложна дейност;

3. възможности за участие в изграждането на националната автоматизирана библиотечно-информационна мрежа;

4. планиране и развитие на основните показатели и възможности за усъвършенстване на обслужването, издателска дейност;

5. финансово-икономически план за развитие на библиотеката, възможности за осигуряване на допълнителни средства;

6. международно сътрудничество;

7. политика на заетост и мерки за развитието на човешките ресурси на библиотеката;

8. мерки за подобряване на условията за поддържане и обновяване на базата с оглед създаване на оптимални условия за работа на библиотеката;

9. представяне на мерки, гарантиращи повишаване на качеството на изпълняваните задачи, възложени на Националната библиотека като национален културен институт;

10. етапи за реализация на концепцията;

11. план за представяне на института в дигитална среда.

(11) Концепцията за развитие на Националния институт за недвижимо културно наследство съдържа:

1. анализ и оценка на състоянието и дейността на Националния институт за недвижимо културно наследство, основни проблеми на функционирането му;

2. насоки за утвърждаване мястото на Националния институт за недвижимо културно наследство в националната система за опазване на културното наследство и връзка с другите културни институти и организации в областта на културното наследство;

3. стратегия за развитието на Националния институт за недвижимо културно наследство като държавен културен институт с национално значение към министъра на културата, извършващ дейност в областта на опазване на недвижимото културно наследство, който:

а) води публичен регистър на недвижимите културни ценности;

б) поддържа национален документален архивен фонд и информационен център;

в) провежда дейност, включително и научноизследователска, по издирване и изучаване и предлага деклариране и предоставяне на статут на обекти на недвижимото културно наследство;

г) извършва специализирано документиране на недвижими културни ценности и на наличната информация за тях, както и

създава и поддържа специализирана карта на недвижимите културни ценности;

4. възможности за усъвършенстване на обслужването на физически и юридически лица;

5. финансово-икономическа стратегия за развитие на културния институт;

6. виждане за участие в програми, проекти, международно сътрудничество;

7. мерки за развитието на човешките ресурси, за поддържане и обновяване на материалната база с оглед създаване на оптимални условия за работа;

8. етапи за реализация на концепцията;

9. план за представяне на института в дигитална среда.

(12) Концепцията за развитие на Центъра за подводна археология съдържа:

1. анализ и оценка на държавната политика в областта на опазването на културното наследство под вода и състоянието и дейността, основни проблеми на функционирането му;

2. насоки за утвърждаване на държавния културен институт в системата на опазването на недвижимото и движимото културно наследство и връзка с другите културни институти и организации в областта на културното наследство;

3. стратегия за развитието на държавния културен институт като водещ експертен и методически институт в областта на опазването на културното наследство под вода, който:

а) координира дейностите, свързани с управлението и изследването на подводното археологическо наследство;

б) поддържа регистър на подводните културни ценности;

в) издирва, изучава и представя археологическото културно наследство под вода;

4. възможности за участие в изграждането на националната информационна система за недвижимото и движимото културно наследство;

5. възможности за усъвършенстване на обслужването на физически и юридически лица;

6. финансово-икономическа стратегия за развитие и възможности за осигуряване на допълнителни средства;

7. виждане за участие в международни проекти и програми и международно сътрудничество;

8. мерки за развитието на човешките ресурси, за поддържане и обновяване на материалната база с оглед създаване на оптимални условия за работа;

9. етапи за реализация на концепцията;

10. план за представяне на института в дигитална среда.

(13) Концепцията за развитие на Културен център „Двореца“ – Балчик, съдържа:

1. анализ и оценка на състоянието и дейността на културния институт, основни проблеми на функционирането му;

2. насоки за утвърждаване на държавния културен институт в системата на опазването на недвижимото и движимото културно наследство и връзка с другите културни институти и организации в областта на културното наследство;

3. стратегически цели и приоритети и очаквани резултати в управлението, финансирането, структурата и организацията на дейността на културния институт, механизми за реализация;

4. съвременни тенденции за развитието на културния институт;

5. мерки за реализиране на конкретните цели, свързани с управлението, опазването и представянето на културното наследство на територията на културния институт;

6. форми и механизми на работа за увеличаване на публиката в културния институт;

7. законодателство в сферата на културното наследство и държавните културни институти;

8. етапи за реализация на концепцията;

9. план за представяне на института в дигитална среда.“

§ 4. В чл. 7 се правят следните изменения и допълнения:

1. Аlineя 2 се изменя така:

„(2) Председателят на комисията по допускане публикува на интернет страницата:

1. списък с допуснатите до конкурс кандидати (име и фамилия);

2. списък с недопуснатите до конкурс кандидати (име и фамилия);

3. датата, часа и мястото на провеждане на конкурса.“

2. Създава се ал. 3:

„(3) Съобщение относно информацията по ал. 2 се изпраща и по електронната поща на кандидата, предоставена със заявлението по чл. 4, ал. 1.“

§ 5. В чл. 8 се правят следните изменения и допълнения:

1. В ал. 2:

а) създава се нова т. 2:

„2. трима директори на национални и/или регионални музеи – при провеждане на конкурс за държавни музеи;“

б) досегашната т. 2 става т. 3 и се изменя така:

„3. един представител на съответната община, на територията на която е седалището на държавния културен институт;“

в) досегашната т. 3 става т. 4;



г) създават се т. 5 и 6:

„5. един представител на обществения съвет към съответното училище – при провеждане на конкурс за длъжността „директор“ на държавно училище по изкуствата и държавно училище по културата;

6. при провеждане на конкурс за длъжността „директор“ на български културен институт в чужбина се включват като членове равен брой специалисти, предложени от Министерството на културата и Министерството на външните работи.“

2. Създава се ал. 7:

„(7) Комисията има право да се запознае на място с концепциите на кандидатите в срок от 24 часа преди провеждане на събеседването.“

§ 6. В чл. 9 се правят следните изменения и допълнения:

1. Досегашният текст става ал. 1.

2. Създава се ал. 2:

„(2) Членовете на комисията попълват и подписват декларация съгласно приложение № 2а, че не са „свързани лица“ с кандидатите по смисъла на Закона за противодействие на корупцията.“

§ 7. В чл. 10, ал. 3 думите „чл. 10“ се заличават.

§ 8. Член 11 се изменя така:

„Чл. 11. (1) Комисията разглежда представените документи и концепции за развитието на културния институт и провежда събеседване с кандидатите.

(2) Редът за явяване на кандидатите пред комисията се определя по предварително изтеглен жребий.

(3) Пликът с концепцията се отваря непосредствено преди явяването пред комисията на съответния кандидат. При провеждането на събеседването комисията предоставя възможност на кандидата да представи устно разработената от него концепция за развитието на културния институт. Всеки от членовете на комисията може да задава допълващи и уточняващи въпроси.

(4) При провеждането на събеседването комисията оценява концепцията, професионалната подготовка и другите качества на кандидата, необходими за заемането на длъжността, като всеки член от комисията попълва отделна оценъчна карта, както следва:

1. приложение № 3 – за длъжността „директор“ на държавен културен институт в областта на театъра;

2. приложение № 4 – за длъжността „директор“ на театрално-музикален продуцентски център и на музикално-драматичен театър;

3. приложение № 5 – за длъжността „директор“ на Театрална работилница „Сфумато“;

4. приложение № 6 – за длъжността „директор“ на Театър 199;

5. приложение № 7 – за длъжността „директор“ на държавна опера;

6. приложение № 8 – за длъжността „директор“ на Театрално-музикалния и филхармоничен център – Разград;

7. приложение № 9 – за длъжността „директор“ на Театрално-музикалния център – Кърджали;

8. приложение № 10 – за длъжността „директор“ на държавен музей и на държавен музей с национално значение;

9. приложение № 11 – за длъжността „директор“ на Културен център „Двореца“ – Балчик;

10. приложение № 12 – за длъжността „директор“ на филхармония/симфониета;

11. приложение № 13 – за длъжността „директор“ на български културен институт в чужбина;

12. приложение № 14 – за длъжността „директор“ на Центъра за подводна археология;

13. приложение № 15 – за длъжността „директор“ на държавно училище по изкуствата и по културата;

14. приложение № 16 – за длъжността „директор“ на Народен театър „Иван Вазов“;

15. приложение № 17 – за длъжността „директор“ на Държавния музикален и балетен център;

16. приложение № 18 – за длъжността „директор“ на Софийската опера и балет;

17. приложение № 19 – за длъжността „директор“ на Софийската филхармония;

18. приложение № 20 – за длъжността „директор“ на Националната библиотека „Св. св. Кирил и Методий“;

19. приложение № 21 – за длъжността „директор“ на Националния институт за недвижимо културно наследство;

20. приложение № 22 – за длъжността „директор“ на Българската национална филмотека;

21. приложение № 23 – за длъжността „директор“ на Фолклорен ансамбъл „Филип Кутев“.

§ 9. Член 12 се отменя.

§ 10. В чл. 14 се правят следните изменения и допълнения:

1. Досегашният текст става ал. 1.

2. Създава се ал. 2:

„(2) Протоколът по ал. 1 се съставя от технически секретар, посочен в заповедта по чл. 8, ал. 1, в присъствието на членовете на комисията.“



§ 11. В чл. 15 след думите „от провеждането му“ се добавя „писмено или по електронна поща и в същия срок се обявява на интернет страницата на Министерството на културата“.

§ 12. В чл. 16 т. 1 се изменя така:

„1. обявлението по чл. 3, ал. 2;“.

§ 13. Създава се чл. 17:

„Чл. 17. (1) При провеждане на конкурс по реда на тази наредба се осигуряват аудио-видеонаблюдение и аудио-видеозапис като мярка в защита на дейности от обществен интерес.

(2) Дейностите по ал. 1 се осъществяват при предприемане на необходимите технически и организационни мерки за защита на обработваните лични данни.

(3) Аудио-видеозаписите се публикуват на интернет страницата на Министерството на културата.

(4) Аудио-видеозаписите се съхраняват за период от 6 (шест) месеца от приключването на конкурса.

(5) Всички служители, които участват в организацията и провеждането на конкурсите, са длъжни да не разпространяват по какъвто и да било начин информацията, станала им известна във връзка или по повод изпълнението на възложените им задачи.

(6) Документацията за всеки конкурс се съхранява 5 години.“

§ 14. Приложение № 1 към чл. 4, ал. 1, т. 1 се изменя така:

„Приложение № 1  
към чл. 4, ал. 1, т. 1

## ДО МИНИСТЪРА НА КУЛТУРАТА

### ЗАЯВЛЕНИЕ

за участие в конкурс за длъжност „директор“ на .....  
(наименование на държавния културен институт)

Лична информация	
Трите имена на кандидата	
Място на раждане	
ЕГН	
Постоянен адрес и адрес за кореспонденция	
Телефон	
Електронна поща за изпращане на документи и съобщения във връзка с конкурса	

### Вид и степен на завършено висше образование

Наименование на висшето училище	Номер и дата на издаване на диплома или удостоверение за признаване	Образователно-квалификационна степен	Специалност

### Допълнителна квалификация и правоспособност

Тема/наименование на квалификационната програма или курс, вкл. за владеене на чужд език	Период и място на провеждане	Получени дипломи, сертификати и удостоверения

*Забележка. Тук се посочват квалификационни програми и курсове, които не са съпроводени с придобиване на образователно-квалификационна степен.*

### Професионален опит

Организации	Период	Заемани длъжности	Основни дейности и отговорности

*Забележка. Посочете всички организации, в които сте работили, като започнете с последната, в която работите или сте били на работа. Посочват се и трудови ангажименти, като свободна професия и самонает.*

Прилагам следните документи:

1.....

2.....

3.....

Подпис:

Дата:

**Информация**

за обработване на лични данни за целите на провеждане на конкурс за заемане на длъжността „директор“ в държавните и общинските институции в системата на предучилищното и училищното образование съгласно чл. 13 от Регламент (ЕС) 2016/679 на Европейския парламент и на Съвета от 27 април 2016 г. относно защитата на физическите лица във връзка с обработването на лични данни и относно свободното движение на такива данни и за отмяна на Директива 95/46/ЕО (Общ регламент относно защитата на данните/ОРЗД)

1. Предоставените лични данни на администратора на лични данни са необходими за провеждане на конкурс за заемане на длъжността „директор“ на държавен културен институт, държавен културен институт със статут „национално значение“, български културен институт в чужбина.

2. При непредставяне на горепосочените лични данни не могат да бъдат изпълнени законните изисквания за участие в конкурса, установени в нормативните актове.

3. При провеждане на конкурса се осъществява видеонаблюдение. Видеозаписите се съхраняват за период от 6 (шест) месеца от приключването на конкурса.

4. Администраторът не извършва други действия на обработка по отношение на личните данни освен за целите на конкурса в съответствие с приложимото законодателство.

5. Предоставените лични данни ще бъдат обработвани и съхранявани при спазване на разпоредбите на нормативните актове в областта на защита на личните данни и приложимото българско и европейско законодателство.

6. Срокът за съхранение на предоставените лични данни е само за периода, за който са необходими, с оглед изпълнение на целите, за които са събрани, включително за спазване на изискванията на действащата нормативна уредба.

7. Участниците в конкурсната процедура имат право да изискват от администратора заличаване или коригиране на личните им данни, обработването на които не отговаря на изискванията на ОРЗД и на Закона за защита на личните данни, както и право на жалба до надзорен орган.

Запознах се с представената информация, която потвърждавам, че прочетох и разбрах.

Декларатор: .....

(.....)

(име, презиме и фамилия)

Дата: .....“

§ 15. Приложение № 2 към чл. 9, ал. 1 се изменя така:

„Приложение № 2  
към чл. 9, ал. 1

**ДЕКЛАРАЦИЯ**

Долуподписаният(ата) .....,  
ЕГН....., лична карта № ....., изд. на....., изд. от  
....., член на конкурсната комисия, назначена със Заповед № .....  
на министъра на културата, декларирам, че няма да разгласявам информация, която ми е станала известна при провеждането на конкурса.

Подпис:

Дата:“

§ 16. Създава се приложение № 2а към чл. 9, ал. 2:

„Приложение № 2а  
към чл. 9, ал. 2

**ДЕКЛАРАЦИЯ**

Долуподписаният(ата).....,  
ЕГН....., лична карта № ....., изд. на.....,  
изд. от ....., член на конкурсната комисия, назначена със Заповед № .....  
на министъра на културата, декларирам, че не съм „свързано лице“ по смисъла на Закона за противодействие на корупцията.

Подпис:

Дата:“

§ 17. Приложение № 3 към чл. 11, ал. 4, т. 1 се изменя така:

„Приложение № 3  
към чл. 11, ал. 4, т. 1

### ОЦЕНЪЧНА КАРТА

за заемане на длъжността „директор“ на държавен културен институт в областта на театъра

Кандидат: .....

(собствено, бащино и фамилно име)

№	Компетентности за длъжността	Минимален брой точки	Максимален брой точки	Оценка
<b>I.</b>	<b>Група А – Художествени показатели на предложената концепция</b>			
1.	Съответствие на предложената концепция с конкретната среда, в която работи театърът (налична база, демографски и културни особености, творчески потенциал, утвърден профил на театъра)	1	6	
2.	Гарантираност на оптималната заетост на творческите кадри и адекватност на наличния творчески персонал на театъра	1	7	
3.	Възможности за положително развитие в творческия профил на театъра	1	8	
4.	Възможности за разширяване на зрителската аудитория на театъра	1	10	
<b>Общо по група А</b>		<b>4</b>	<b>40</b>	
<b>II.</b>	<b>Група Б – Финансово-икономически показатели на концепцията</b>			
5.	Реалистично финансово планиране на основните показатели	1	6	
6.	Ангажименти за увеличаване приходите от основната дейност на театъра	1	8	
7.	Разширяване дейността на театъра – съвместни проекти с международни организации или местни структури, участия във фестивали или други културни прояви; поддържане и подобряване на материалната база	1	9	
<b>Общо по група Б</b>		<b>3</b>	<b>24</b>	
<b>III.</b>	<b>Група В – Стратегия за развитието на театъра</b>			
8.	Подход в управлението – гъвкава и реалистична политика на заетост, умения да се взимат управленски решения	1	9	
9.	Степен на познаване на административните, стопанските, финансовите и трудовоправните нормативни актове	1	6	
10.	Комуникативни способности, делови качества и управленски опит	1	7	
<b>Общо по група В</b>		<b>3</b>	<b>22</b>	
<b>IV.</b>	<b>Съответствие на концепцията с изискванията на чл. 5, ал. 4</b>			
<b>Обща оценка по групи А, Б, В</b>		<b>11</b>	<b>90</b>	

Дата: .....

Член на комисията:

Подпис:

.....  
(име и фамилия)“

§ 18. Приложение № 4 към чл. 11, ал. 4, т. 2 се изменя така:

„Приложение № 4  
към чл. 11, ал. 4, т. 2

**ОЦЕНЪЧНА КАРТА**  
**за заемане на длъжността „директор“ на**  
**театрално-музикален продуцентски център/музикално-драматичен театър .....**

Кандидат: .....  
(собствено, бащино и фамилно име)

№	Компетентности за длъжността	Минимален брой точки	Максимален брой точки	Оценка
<b>I. Група А – Художествени показатели на предложената концепция</b>				
1.	Съответствие на предложената концепция с конкретната среда, в която работи центърът (налична база, демографски и културни особености, творчески потенциал, утвърден профил на културния институт)	1	8	
2.	Осигуряване на оптималната заетост на творческите кадри и адекватност на наличния творчески персонал на центъра	1	7	
3.	Възможности за положително развитие в творческия профил на института	1	10	
4.	Възможности за разширяване на зрителската аудитория	1	10	
<b>Общо по група А</b>		<b>4</b>	<b>35</b>	
<b>II. Група Б – Финансово-икономически показатели на концепцията</b>				
5.	Реалистично финансово планиране на основните показатели	1	7	
6.	Ангажименти за увеличаване приходите от основната дейност на центъра	1	8	
7.	Разширяване дейността на института – съвместни проекти с международни организации или местни структури, участия във фестивали или други културни прояви; поддържане и подобряване на материалната база	1	9	
<b>Общо по група Б</b>		<b>3</b>	<b>24</b>	
<b>III. Група В – Стратегия за развитието на културния институт</b>				
8.	Подход в управлението – гъвкава и реалистична политика на заетост, умения да се взимат управленски решения	1	10	
9.	Степен на познаване на административните, стопанските, финансовите и трудовоправните нормативни актове	1	7	
10.	Комуникативни способности, делови качества и управленски опит	1	8	
<b>Общо по група В</b>		<b>3</b>	<b>25</b>	
<b>IV.</b>	<b>Съответствие на концепцията с изискванията на чл. 5, ал. 5</b>	<b>1</b>	<b>4</b>	
<b>Обща оценка по групи А, Б, В</b>		<b>10</b>	<b>88</b>	

Дата: .....

Член на комисията:

Подпис: .....

.....  
(име и фамилия)“

§ 19. Приложение № 5 към чл. 11, ал. 4, т. 3 се изменя така:

„Приложение № 5  
към чл. 11, ал. 4, т. 3

**ОЦЕНЪЧНА КАРТА**  
**за заемане на длъжността „директор“ на**  
**Театрална работилница „Сфумато“**

Кандидат: .....  
(собствено, бащино и фамилно име)

№	Компетентности за длъжността	Минимален брой точки	Максимален брой точки	Оценка
<b>I. Група А – Художествени показатели на предложената концепция</b>				
1.	Съответствие на предложената концепция в контекста на институт с експериментален характер	1	7	
2.	Осигуряване на творчески екипи за високохудожествен театрален продукт и необходим административен персонал	1	8	
3.	Възможности за положително развитие в творческия профил на театъра	1	9	
4.	Възможности за разширяване на зрителската аудитория на театъра	1	10	
<b>Общо по група А</b>		<b>4</b>	<b>34</b>	
<b>II. Група Б – Финансово-икономически показатели на концепцията</b>				
5.	Реалистично финансово планиране на основните показатели	1	6	
6.	Ангажименти за увеличаване приходите от основната дейност на театъра	1	8	
7.	Разширяване дейността на театъра – съвместни проекти с международни организации или местни структури, участия във фестивали или други културни прояви; поддържане и подобряване на материалната база	1	9	
<b>Общо по група Б</b>		<b>3</b>	<b>23</b>	
<b>III. Група В – Стратегия за развитието на театъра</b>				
8.	Подход в управлението – гъвкава и реалистична политика на заетост, умения да се взимат управленски решения	1	9	
9.	Степен на познаване на административните, стопанските, финансовите и трудовоправните нормативни актове	1	7	
10.	Комуникативни способности, делови качества и управленски опит	1	7	
<b>Общо по група В</b>		<b>3</b>	<b>23</b>	
<b>IV. Съответствие на концепцията с чл. 5, ал. 4</b>				
<b>Обща оценка по групи А, Б, В</b>		<b>10</b>	<b>84</b>	

Дата: .....

Член на комисията:  
.....  
(име и фамилия)“

Подпис: .....



§ 20. Приложение № 6 към чл. 11, чл. 4, т. 4 се изменя така:

„Приложение № 6  
към чл. 11, чл. 4, т. 4

**ОЦЕНЪЧНА КАРТА**  
**за заемане на длъжността „директор“ на**  
**Театър 199 „Валентин Стойчев“**

Кандидат: .....  
(собствено, бащино и фамилно име)

№	Компетентности за длъжността	Минимален брой точки	Максимален брой точки	Оценка
<b>I. Група А – Художествени показатели на предложената концепция</b>				
1.	Съответствие на предложената концепция с конкретната среда, в която работи театърът (налична база, демографски и културни особености, творчески потенциал, утвърден профил на театъра)	1	7	
2.	Осигуряване на творчески екипи за високохудожествен театрален продукт и необходим административен персонал	1	8	
3.	Възможности за положително развитие в творческия профил на театъра	1	8	
4.	Възможности за разширяване на зрителската аудитория на театъра	1	10	
<b>Общо по група А</b>		<b>4</b>	<b>33</b>	
<b>II. Група Б – Финансово-икономически показатели на концепцията</b>				
5.	Реалистично финансово планиране на основните показатели	1	6	
6.	Ангажименти за увеличаване приходите от основната дейност на театъра	1	8	
7.	Разширяване дейността на театъра – съвместни проекти с международни организации или местни структури, участия във фестивали или други културни прояви; поддържане и подобряване на материалната база	1	9	
<b>Общо по група Б</b>		<b>3</b>	<b>23</b>	
<b>III. Група В – Стратегия за развитието на театъра</b>				
8.	Подход в управлението – гъвкава и реалистична политика на заетост, умения да се взимат управленски решения	1	9	
9.	Степен на познаване на административните, стопанските, финансовите и трудовоправните нормативни актове	1	7	
10.	Комуникативни способности, делови качества и управленски опит	1	8	
<b>Общо по група В</b>		<b>3</b>	<b>24</b>	
<b>IV. Съответствие на концепцията с чл. 5, ал. 4</b>		<b>1</b>	<b>4</b>	
<b>Обща оценка по групи А, Б, В</b>		<b>10</b>	<b>84</b>	

Дата: .....

Член на комисията:

Подпис: .....

.....  
(име и фамилия)“

§ 21. Приложение № 7 към чл. 11, ал. 4, т. 5 се изменя така:

„Приложение № 7  
към чл. 11, ал. 4, т. 5

**ОЦЕНЪЧНА КАРТА**  
**за заемане на длъжността „директор“ на**  
**държавна опера**

Кандидат: .....  
(собствено, бащино и фамилно име)

№	Компетентности за длъжността	Минимален брой точки	Максимален брой точки	Оценка
<b>I.</b>	<b>Група А – Художествени показатели на предложената концепция</b>			
1.	Съответствие на предложената концепция с конкретната среда, в която работи културният институт (налична база, демографски и културни особености, творчески потенциал, утвърден профил на института)	1	9	
2.	Гарантираност на оптималната заетост на творческите кадри и адекватност на наличния творчески персонал на института	1	8	
3.	Възможности за положително развитие в творческия профил на института	1	10	
4.	Възможности за разширяване на зрителската аудитория на института	1	10	
	<b>Общо по група А</b>	<b>4</b>	<b>33</b>	
<b>II.</b>	<b>Група Б – Финансово-икономически показатели на концепцията</b>			
5.	Реалистично финансово планиране на основните показатели	1	7	
6.	Ангажименти за увеличаване приходите от основната дейност на института	1	8	
7.	Разширяване дейността на театъра – съвместни проекти с международни организации или местни структури, участия във фестивали или други културни прояви; поддържане и подобряване на материалната база	1	9	
	<b>Общо по група Б</b>	<b>3</b>	<b>24</b>	
<b>III.</b>	<b>Група В – Стратегия за развитието на културния институт</b>			
8.	Подход в управлението – гъвкава и реалистична политика на заетост, умения да се взимат управленски решения	1	9	
9.	Степен на познаване на административните, стопанските, финансовите и трудовоправните нормативни актове	1	6	
10.	Комуникативни способности, делови качества и управленски опит	1	8	
	<b>Общо по група В</b>	<b>3</b>	<b>23</b>	
<b>IV.</b>	<b>Съответствие на концепцията с чл. 5, ал. 5</b>	<b>1</b>	<b>4</b>	
	<b>Обща оценка по групи</b>	<b>10</b>	<b>84</b>	

Дата: .....

Член на комисията:  
.....  
(име и фамилия)“

Подпис: .....

§ 22. Приложение № 8 към чл. 11, ал. 4, т. 6 се изменя така:

„Приложение № 8  
към чл. 11, ал. 4, т. 6

**ОЦЕНЪЧНА КАРТА**  
**за заемане на длъжността „директор“ на**  
**Театрално-музикален и филхармоничен център – Разград**

Кандидат: .....  
(собствено, бащино и фамилно име)

№	Компетентности за длъжността	Минимален брой точки	Максимален брой точки	Оценка
<b>I.</b>	<b>Група А – Художествени показатели на предложената концепция</b>			
1.	Съответствие на предложената концепция с конкретната среда, в която работи центърът (налична база, демографски и културни особености, творчески потенциал, утвърден профил на центъра)	1	9	
2.	Осигуряване на оптималната заетост на творческите кадри и адекватност на наличния творчески персонал на центъра	1	8	
3.	Възможности за положително развитие в творческия профил на института	1	10	
4.	Възможности за разширяване на зрителската аудитория	1	10	
<b>Общо по група А</b>		<b>4</b>	<b>37</b>	
<b>II.</b>	<b>Група Б – Финансово-икономически показатели на концепцията</b>			
5.	Реалистично финансово планиране на основните показатели	1	7	
6.	Ангажименти за увеличаване приходите от основната дейност на центъра	1	9	
7.	Разширяване дейността на института – съвместни проекти с международни организации или местни структури, участия във фестивали или други културни прояви; поддържане и подобряване на материалната база	1	9	
<b>Общо по група Б</b>		<b>3</b>	<b>25</b>	
<b>III.</b>	<b>Група В – Стратегия за развитието на театъра</b>			
8.	Подход в управлението – гъвкава и реалистична политика на заетост, умения да се взимат управленски решения	1	9	
9.	Степен на познаване на административните, стопанските, финансовите и трудовоправните нормативни актове	1	6	
10.	Комуникативни способности, делови качества и управленски опит	1	7	
<b>Общо по група В</b>		<b>3</b>	<b>22</b>	
<b>IV.</b>	<b>Съответствие на концепцията с изискванията на чл. 5, ал. 5</b>			
<b>Обща оценка по групи А, Б, В</b>		<b>10</b>	<b>88</b>	

Дата: .....

Член на комисията:  
.....  
(име и фамилия)“

Подпис: .....

§ 23. Приложение № 9, към чл. 11, ал. 4, т. 7 се изменя така:

„Приложение № 9  
към чл. 11, ал. 4, т. 7

**ОЦЕНЪЧНА КАРТА**  
**за заемане на длъжността „директор“ на**  
**Театрално-музикален център – Кърджали**

Кандидат: .....  
(собствено, бащино и фамилно име)

№	Компетентности за длъжността	Минимален брой точки	Максимален брой точки	Оценка
<b>I.</b>	<b>Група А – Художествени показатели на предложената концепция</b>			
1.	Съответствие на предложената концепция с конкретната среда, в която работи институтът (налична база, демографски и културни особености, творчески потенциал, утвърден профил на института)	1	9	
2.	Гарантираност на оптималната заетост на творческите кадри и адекватност на наличния творчески персонал на института	1	7	
3.	Възможности за положително развитие в творческия профил на центъра	1	10	
4.	Възможности за разширяване на зрителската аудитория	1	10	
	<b>Общо по група А</b>	<b>4</b>	<b>36</b>	
<b>II.</b>	<b>Група Б – Финансово-икономически показатели на концепцията</b>			
5.	Реалистично финансово планиране на основните показатели	1	7	
6.	Ангажименти за увеличаване приходите от основната дейност на центъра	1	8	
7.	Разширяване дейността на института – съвместни проекти с международни организации или местни структури, участия във фестивали или други културни прояви; поддържане и подобряване на материалната база	1	9	
	<b>Общо по група Б</b>	<b>3</b>	<b>24</b>	
<b>III.</b>	<b>Група В – Стратегия за развитието на театъра</b>			
8.	Подход в управлението – гъвкава и реалистична политика на заетост, умения да се вземат управленски решения	1	9	
9.	Степен на познаване на административните, стопанските, финансовите и трудовоправните нормативни актове	1	7	
10.	Комуникативни способности, делови качества и управленски опит	1	8	
	<b>Общо по група В</b>	<b>3</b>	<b>24</b>	
<b>IV.</b>	<b>Съответствие на концепцията с изискванията на чл. 5, ал. 5</b>			
	<b>Обща оценка по групи А, Б, В</b>	<b>11</b>	<b>88</b>	

Дата: .....

Член на комисията:  
.....  
(име и фамилия)“

Подпис: .....

§ 24. Приложение № 10 към чл. 11, ал. 4, т. 8 се изменя така:

„Приложение № 10  
към чл. 11, ал. 4, т. 8

### ОЦЕНЪЧНА КАРТА

за заемане на длъжността „директор“ на държавен музей и за длъжността „директор“ на държавен музей с национално значение

Кандидат: .....  
(собствено, бащино и фамилно име)

№	Компетентности за длъжността	Минимален брой точки	Максимален брой точки	Оценка
1.	Концепция за развитие на държавния музей			
1.1.	Анализ и оценка на състоянието и дейността на музея	1	8	
1.2.	Цели, приоритети и етапи за реализация на концепцията	1	10	
1.3.	Приложимост на мерките за реализиране на конкретните цели и очаквани резултати	1	8	
1.4.	Финансово планиране за поддържане и подобряване на материалната база и увеличаване на приходите от основната дейност	1	8	
1.5.	Съответствие на концепцията с изискванията на чл. 5, ал. 6	1	4	
	Обща оценка по т. 1	5	42	
2.	Степен на познаване на нормативните актове и международните документи в сферата на културното наследство и музеите	1	10	
3.	Умения да анализира, аргументира и взема управленски решения	1	10	
4.	Степен на познаване на административните, финансовите и трудовоправните нормативни актове	1	8	
5.	Комуникативни способности, умения за работа в екип и делови качества	1	8	
6.	Професионален опит в областта на опазването и представянето на движимото културно наследство	1	8	
7.	Управленски опит	1	6	
8.	Допълнителни квалификации	1	4	
	Обща оценка (сбор от оценките по отделните компетентности за длъжността)	12	92	

Дата: .....

Член на комисията: .....

Подпис: .....

§ 25. Приложение № 11 към чл. 11, ал. 4, т. 9 се изменя така:

„Приложение № 11  
към чл. 11, ал. 4, т. 9

### ОЦЕНЪЧНА КАРТА

за заемане на длъжността „директор“ на ДКИ Културен център „Двореца“ – Балчик

Кандидат: .....  
(собствено, бащино и фамилно име)

№	Компетентности за длъжността	Минимален брой точки	Максимален брой точки	Оценка
1.	Концепция за развитие на държавния културен институт			
1.1.	Анализ и оценка на състоянието и дейността на държавния културен институт	1	8	
1.2.	Цели, приоритети и етапи за реализация на концепцията	1	10	
1.3.	Приложимост на мерките за реализиране на конкретните цели и очаквани резултати	1	8	



№	Компетентности за длъжността	Минимален брой точки	Максимален брой точки	Оценка
1.4.	Финансово планиране за поддържане и подобряване на материалната база и увеличаване на приходите от основната дейност	1	8	
1.5.	Съответствие на концепцията с изискванията на чл. 5, ал. 6	1	4	
Обща оценка по т. 1		5	42	
2.	Степен на познаване на нормативните актове и международните документи в сферата на културното наследство и държавните културни институти	1	10	
3.	Умения да анализира, аргументира и взема управленски решения	1	10	
4.	Степен на познаване на административните, финансовите и трудовоправните нормативни актове	1	8	
5.	Комуникативни способности, умения за работа в екип и делови качества	1	8	
6.	Професионален опит в областта на опазването и представянето на културно наследство	1	8	
7.	Управленски опит	1	6	
8.	Допълнителни квалификации	1	4	
Обща оценка (сбор от оценките по отделните компетентности за длъжността)		12	92	

Дата: .....

Член на комисията: .....

Подпис: .....

§ 26. Приложение № 12 към чл. 11, ал. 4, т. 10 се изменя така:

„Приложение № 12  
към чл. 11, ал. 4, т. 10**ОЦЕНЪЧНА КАРТА**

за заемане на длъжността „директор“ на филхармония/симфонията

Кандидат: .....

(собствено, бащино и фамилно име)

№	Компетентности за длъжността	Минимален брой точки	Максимален брой точки	Оценка
<b>I.</b>	<b>Група А – Художествени показатели на предложената концепция</b>			
1.	Съответствие на предложената концепция с конкретната среда, в която работи културният институт (налична база, демографски и културни особености, творчески потенциал, утвърден профил на института)	1	9	
2.	Гарантираност на оптималната заетост на творческите кадри и адекватност на наличния творчески персонал на института	1	8	
3.	Възможности за положително развитие в творческия профил на института	1	10	
4.	Възможности за разширяване на зрителската аудитория на института	1	10	
<b>Общо по група А</b>		<b>4</b>	<b>33</b>	
<b>II.</b>	<b>Група Б – Финансово-икономически показатели на концепцията</b>			
5.	Реалистично финансово планиране на основните показатели	1	7	
6.	Ангажменти за увеличаване приходите от основната дейност на института	1	8	
7.	Разширяване дейността на театъра – съвместни проекти с международни организации или местни структури, участия във фестивали или други културни прояви; поддържане и подобряване на материалната база	1	9	

№	Компетентности за длъжността	Минимален брой точки	Максимален брой точки	Оценка
<b>Общо по група Б</b>		<b>3</b>	<b>24</b>	
<b>III. Група В – Стратегия за развитието на културния институт</b>				
8.	Подход в управлението – гъвкава и реалистична политика на заетост, умения да се вземат управленски решения	1	9	
9.	Степен на познаване на административните, стопанските, финансовите и трудовоправните нормативни актове	1	6	
10.	Комуникативни способности, делови качества и управленски опит	1	8	
<b>Общо по група В</b>		<b>3</b>	<b>23</b>	
<b>IV.</b>	Съответствие на концепцията с изискванията по чл. 5, ал. 5	1	4	
<b>Обща оценка по групи А, Б, В</b>		<b>11</b>	<b>84</b>	

Дата: .....

Член на комисията:

Подпис: .....

.....

(име и фамилия)“

§ 27. Приложение № 13 към чл. 12, т. 1 се изменя така:

„Приложение № 13  
към чл. 11, ал. 4, т. 11**ОЦЕНЪЧНА КАРТА**за заемане на длъжността „директор“ на български културен институт в чужбина  
Конкурс за длъжността „директор“ на .....

Кандидат:.....

(собствено, бащино и фамилно име)

№	Компетентности за длъжността	Минимален брой точки	Максимален брой точки	Оценка
1	2	3	4	5
1.	Съответствие на вижданията на кандидата за дейността на българския културен институт в чужбина (БКИ) с общата концепция за българските културни институти в чужбина. Концепция на кандидата – възможности за положително развитие на института	1	5	
2.	Познаване на страната домакин. Връзки и контакти с местни институции – държавни и частни. Възможности за разширяване посещаемостта на проявите на института	1	5	
3.	Мерки за разширяване на информационната дейност на института за по-пълното представяне на България пред обществеността на страната домакин	1	5	
4.	Реалистично финансово планиране – ангажименти за увеличаване на приходите; съвместни проекти с други организации	1	5	
5.	Синхронизиране на дейностите на БКИ с политиката на България като страна – член на Европейския съюз	1	5	
6.	Степен на познаване на основните нормативни актове, отнасящи се до управлението на културата. Двустранни международни договори в областта на културата	1	5	
7.	Професионален опит в областта на международното културно сътрудничество	1	5	
8.	Управленски опит. Умение за работа в екип	1	5	
9.	Комуникативни способности и делови качества	1	5	

№	Компетентности за длъжността	Минимален брой точки	Максимален брой точки	Оценка
1	2	3	4	5
10.	Съответствие на концепцията с изискванията на чл. 5, ал. 8	1	5	
	Обща оценка (сбор от оценките по отделните компетентности за длъжността)	9	50	

Дата: ..... Член на комисията: .....

Подпис: .....

§ 28. Приложение № 14 към чл. 12, т. 2 се изменя така:

„Приложение № 14  
към чл. 11, ал. 4, т. 12

**ОЦЕНЪЧНА КАРТА**  
за заемане на длъжността „директор“ на Центъра за подводна археология  
Кандидат: .....  
(собствено, бащино и фамилно име)

№	Компетентности за длъжността	Минимален брой точки	Максимален брой точки	Оценка
1.	Концепцията за развитие на Центъра за подводна археология			
1.1.	Оценка и анализ на състоянието и дейността на центъра	1	8	
1.2.	Цели, приоритети и етапи на реализация на концепцията	1	10	
1.3.	Финансово планиране за поддържане и подобряване на материалната база и увеличаване на приходите от основната дейност	1	8	
1.4.	Приложимост на мерките за реализиране на конкретните цели и очаквани резултати	1	8	
1.5.	Възможности за сътрудничество и диалог с органите на местната власт и с неправителствени организации в областта на опазването на културното наследство под вода	1	6	
1.6.	Съответствие на концепцията с изискванията на чл. 5, ал. 12	1	6	
	Обща оценка по т. 1	5	48	
2.	Степен на познаване на нормативните актове и международните документи в областта на опазване на културното наследство	1	10	
3.	Умения да анализира, аргументира и взема управленски решения	1	10	
4.	Степен на познаване на административните, финансовите и трудовоправните нормативни актове	1	8	
5.	Комуникативни способности, умения за работа в екип и делови качества	1	8	
6.	Професионален опит в областта на опазването на недвижимото и движимото културно наследство	1	8	
7.	Управленски опит	1	6	
8.	Допълнителни квалификации	1	4	
	Обща оценка (сбор от оценките по отделните компетентности за длъжността)	12	100	

Дата: ..... Член на комисията: .....

Подпис: .....

§ 29. Приложение № 15 към чл. 12, т. 3 се изменя така:

„Приложение № 15  
към чл. 11, ал. 4, т. 13

**ОЦЕНЪЧНА КАРТА**  
**за заемане длъжността „директор“ на държавен културен институт – училище по изкуствата**  
**и училище по културата**

Училище .....

Член на комисията: .....  
(трите имена)

Пореден №	Критерии	Минимален брой точки	Максимален брой точки	Общо
<b>I.</b>	<b>Управленски показатели</b>			
1.	Мотивация за заемане на длъжността	1	4	
2.	Оценка на педагогически стаж и опит в управлението на образованието	1	4	
3.	Оценка на допълнителна квалификация в областта на образованието (наличие на придобита професионална-квалификационна степен или на научна степен доктор)	1	4	
4.	Оценка на умения за създаване на визия за развитие на училището и да предлага аргументирани управленски решения за подобряване на учебната и творческата дейност	1	4	
5.	Оценка на степен на познаване на нормативните актове, свързани с управление на културата, и в частност на училищата по изкуствата и по културата	1	4	
<b>Общо за раздел I за формиране на окончателен резултат</b>			<b>20</b>	
<b>II.</b>	<b>Художествени и творчески показатели</b>			
1.	Оценка на съответствие на концепцията със спецификата и характерните особености на конкретното училище за организиране на учебно-възпитателната и творческата дейност по изучаваните специалности, професии, профили съобразно демографските и културните особености на района, в който е училището	1	4	
2.	Оценка на наличие на анализ и оценка на проблемите и възможностите за тяхното решаване, перспективи за развитие	1	4	
3.	Оценка на планирането на съвместни проекти със средни и висши училища по изкуствата	1	4	
4.	Оценка на планирането на съвместни проекти с културни институти	1	4	
5.	Оценка на планираните в концепцията съвместни проекти с международни организации и сродни училища в чужбина	1	4	
<b>Общо за раздел II за формиране на окончателен резултат</b>			<b>20</b>	
<b>III.</b>	<b>Финансово-икономически показатели</b>			
1.	Оценка на познаване на принципите за финансово управление на училището и на специфичните особености за финансиране на дейностите в системата на предучилищното и училищното образование	1	4	
2.	Оценка на финансово-икономическите показатели и дейности в стратегията за развитие на училището за първата година	1	4	
3.	Оценка на възможностите за поддържане и подобряване на материалната база	1	4	
4.	Оценка на възможността за привличане на допълнителни средства	1	4	

Пореден №	Критерии	Минимален брой точки	Максимален брой точки	Общо
5.	Оценка на планирането на участие в национални и международни програми за финансиране в сферата на културата	1	4	
<b>Общо за раздел III за формиране на окончателен резултат</b>			<b>20</b>	
<b>IV. Съответствие на концепцията с изискванията на чл. 5, ал. 7</b>			<b>4</b>	
<b>ОБЩО за раздели I, II, III</b>			<b>64</b>	

“

§ 30. Приложение № 16 към чл. 12, т. 4 се изменя така:

„Приложение № 16  
към чл. 11, ал. 4, т. 14

**ОЦЕНЪЧНА КАРТА**  
за заемане на длъжността „директор“ на Народен театър „Иван Вазов“

Кандидат: .....

*(собствено, бащино и фамилно име)*

№	Компетентности за длъжността	Минимален брой точки	Максимален брой точки	Оценка
<b>I.</b>	<b>Група А – Художествени показатели на предложената концепция</b>			
1.	Съответствие на предложената концепция в контекста на институт с национално значение	1	6	
2.	Осигуряване на оптималната заетост на творческите кадри и адекватност на наличния творчески персонал на театъра	1	7	
3.	Възможности за положително развитие в творческия профил на театъра	1	8	
4.	Възможности за разширяване на зрителската аудитория на театъра	1	10	
<b>Общо по група А</b>		<b>4</b>	<b>31</b>	
<b>II.</b>	<b>Група Б – Финансово-икономически показатели на концепцията</b>			
5.	Реалистично финансово планиране на основните показатели	1	6	
6.	Ангажименти за увеличаване приходите от основната дейност на театъра	1	8	
7.	Разширяване дейността на театъра – съвместни проекти с международни организации или местни структури, участия във фестивали или други културни прояви; поддържане и подобряване на материалната база	1	9	
<b>Общо по група Б</b>		<b>3</b>	<b>23</b>	
<b>III.</b>	<b>Група В – Стратегия за развитието на театъра</b>			
8.	Подход в управлението – гъвкава и реалистична политика на заетост, умения да се вземат управленски решения	1	9	
9.	Степен на познаване на административните, стопанските, финансовите и трудовоправните нормативни актове	1	6	
10.	Комуникативни способности, делови качества и управленски опит	1	7	
<b>Общо по група В</b>		<b>3</b>	<b>22</b>	
<b>IV.</b>	<b>Съответствие на концепцията с изискванията на чл. 5, ал. 4</b>		<b>1</b>	<b>4</b>
<b>Обща оценка по групи А, Б, В</b>		<b>10</b>	<b>80</b>	

Дата: .....

Член на комисията:

Подпис: .....

.....  
*(име и фамилия)*“

§ 31. Приложение № 17 към чл. 12, т. 5 се изменя така:

„Приложение № 17  
към чл. 11, ал. 4, т. 15

**ОЦЕНЪЧНА КАРТА**  
**за заемане на длъжността „директор“ на**  
**Държавния музикален и балетен център**

Кандидат: .....  
(собствено, бащино и фамилно име)

№	Компетентности за длъжността	Минимален брой точки	Максимален брой точки	Оценка
<b>I.</b>	<b>Група А – Художествени показатели на предложената концепция</b>			
1.	Съответствие на предложената концепция в контекста на културен институт с национално значение	1	8	
2.	Осигуряване на оптималната заетост на творческите кадри и адекватност на наличния творчески персонал на института	1	7	
3.	Възможности за положително развитие в творческия профил на института	1	10	
4.	Възможности за разширяване на зрителската аудитория на института	1	10	
	<b>Общо по група А</b>	<b>4</b>	<b>35</b>	
<b>II.</b>	<b>Група Б – Финансово-икономически показатели на концепцията</b>			
5.	Реалистично финансово планиране на основните показатели	1	6	
6.	Ангажименти за увеличаване приходите от основната дейност на института	1	8	
7.	Разширяване дейността на института – съвместни проекти с международни организации или местни структури, участия във фестивали или други културни прояви; поддържане и подобряване на материалната база	1	9	
	<b>Общо по група Б</b>	<b>3</b>	<b>23</b>	
<b>III.</b>	<b>Група В – Стратегия за развитието на културния институт</b>			
8.	Подход в управлението – гъвкава и реалистична политика на заетост, умения да се вземат управленски решения	1	9	
9.	Степен на познаване на административните, стопанските, финансовите и трудовоправните нормативни актове	1	6	
10.	Комуникативни способности, делови качества и управленски опит	1	7	
	<b>Общо по група В</b>	<b>3</b>	<b>22</b>	
<b>IV.</b>	<b>Съответствие на концепцията с изискванията на чл. 5, ал. 5</b>			
	<b>Обща оценка по групи А, Б, В</b>	<b>10</b>	<b>84</b>	

Дата: .....

Член на комисията:

Подпис: .....

.....  
(име и фамилия)“



§ 32. Създава се приложение № 18 към чл. 11, ал. 4, т. 16:

„Приложение № 18  
към чл. 11, ал. 4, т. 16

**ОЦЕНЪЧНА КАРТА**  
**за заемане на длъжността „директор“ на**  
**Софийската опера и балет**

Кандидат: .....  
(собствено, бащино и фамилно име)

№	Компетентности за длъжността	Минимален брой точки	Максимален брой точки	Оценка
<b>I.</b>	<b>Група А – Художествени показатели на предложената концепция</b>			
1.	Съответствие на предложената концепция в контекста на културен институт с национално значение	1	8	
2.	Осигуряване на оптималната заетост на творческите кадри и адекватност на наличния творчески персонал на института	1	7	
3.	Възможности за положително развитие в творческия профил на института	1	10	
4.	Възможности за разширяване на зрителската аудитория на института	1	10	
	<b>Общо по група А</b>	<b>4</b>	<b>35</b>	
<b>II.</b>	<b>Група Б – Финансово-икономически показатели на концепцията</b>			
5.	Реалистично финансово планиране на основните показатели	1	6	
6.	Ангажименти за увеличаване приходите от основната дейност на института	1	8	
7.	Разширяване дейността на института – съвместни проекти с международни организации или местни структури, участия във фестивали или други културни прояви; поддържане и подобряване на материалната база	1	9	
	<b>Общо по група Б</b>	<b>3</b>	<b>23</b>	
<b>III.</b>	<b>Група В – Стратегия за развитието на културния институт</b>			
8.	Подход в управлението – гъвкава и реалистична политика на заетост, умения да се вземат управленски решения	1	9	
9.	Степен на познаване на административните, стопанските, финансовите и трудовоправните нормативни актове	1	6	
10.	Комуникативни способности, делови качества и управленски опит	1	7	
	<b>Общо по група В</b>	<b>3</b>	<b>22</b>	
<b>IV.</b>	<b>Съответствие на концепцията с изискванията на чл. 5, ал. 5</b>			
	<b>Обща оценка по групи А, Б, В</b>	<b>10</b>	<b>84</b>	

Дата: .....

Член на комисията:

Подпис: .....

.....

(име и фамилия)“

§ 33. Създава се приложение № 19 към чл. 11, ал. 4, т. 17:

„Приложение № 19  
към чл. 11, ал. 4, т. 17

**ОЦЕНЪЧНА КАРТА**  
**за заемане на длъжността „директор“ на**  
**Софийската филхармония**

Кандидат: .....

(собствено, бащино и фамилно име)

№	Компетентности за длъжността	Минимален брой точки	Максимален брой точки	Оценка
<b>I.</b>	<b>Група А – Художествени показатели на предложената концепция</b>			
1.	Съответствие на предложената концепция в контекста на културен институт с национално значение	1	8	
2.	Осигуряване на оптималната заетост на творческите кадри и адекватност на наличния творчески персонал на института	1	7	
3.	Възможности за положително развитие в творческия профил на института	1	10	
4.	Възможности за разширяване на зрителската аудитория на института	1	10	
	<b>Общо по група А</b>	<b>4</b>	<b>35</b>	
<b>II.</b>	<b>Група Б – Финансово-икономически показатели на концепцията</b>			
5.	Реалистично финансово планиране на основните показатели	1	6	
6.	Ангажименти за увеличаване приходите от основната дейност на института	1	8	
7.	Разширяване дейността на института – съвместни проекти с международни организации или местни структури, участия във фестивали или други културни прояви; поддържане и подобряване на материалната база	1	9	
	<b>Общо по група Б</b>	<b>3</b>	<b>23</b>	
<b>III.</b>	<b>Група В – Стратегия за развитието на културния институт</b>			
8.	Подход в управлението – гъвкава и реалистична политика на заетост, умения да се вземат управленски решения	1	9	
9.	Степен на познаване на административните, стопанските, финансовите и трудовоправните нормативни актове	1	6	
10.	Комуникативни способности, делови качества и управленски опит	1	7	
	<b>Общо по група В</b>	<b>3</b>	<b>22</b>	
<b>IV.</b>	<b>Съответствие на концепцията с изискванията на чл. 5, ал. 5</b>			
	<b>Обща оценка по групи А, Б, В</b>	<b>10</b>	<b>84</b>	

Дата: .....

Член на комисията:

Подпис: .....

.....  
(име и фамилия)“

§ 34. Създава се приложение № 20 към чл. 11, ал. 4, т. 18:

„Приложение № 20  
към чл. 11, ал. 4, т. 18

#### ОЦЕНЪЧНА КАРТА

за заемане на длъжността „директор“ на Националната библиотека „Св. св. Кирил и Методий“

№	Компетентности за длъжността	Минимален брой точки	Максимален брой точки	Оценка
1.	Концепция за развитието на Националната библиотека като държавен културен институт с национално значение и водеща библиотека на страната. Приложимост на идеите и вижданията за развитие на институцията	1	10	
2.	Оценка на опита за работа с нормативни актове, включително в областта на културата, библиотечното дело и свързаните с тази област други законови и подзаконови актове	1	5	
3.	Професионална реализация и опит по отношение на развитието на националното библиотечно-информационно осигуряване	1	5	
4.	Управленски и организационен опит за управление на културна институция в съответствие с променящата се културна, обществена и информационна среда	1	5	
5.	Национални и международни контакти в областта на библиотечното дело и информационното обслужване	1	5	
6.	Информираност за прилагането на новите технологии в библиотечната сфера. Допълнителна квалификация	1	5	
7.	Обществен и професионален авторитет; принос в развитието на науката, културните и обществените процеси. Допълнителна квалификация	1	5	
8.	Опит по отношение управление на бюджет и допълнителни източници за финансиране	1	5	
9.	Партньорство с органите на държавната власт, с неправителствени организации, с културни и обществени организации	1	5	
10.	Съответствие на концепцията с изискванията на чл. 5, ал. 10	1	4	

Дата: .....

Член на комисията: .....

Подпис: .....

§ 35. Създава се приложение № 21 към чл. 11, ал. 4, т. 19:

„Приложение № 21  
към чл. 11, ал. 4, т. 19

#### ОЦЕНЪЧНА КАРТА

за заемане на длъжността „директор“ на Националния институт за недвижимо културно наследство

Кандидат: .....

(собствено, бащино и фамилно име)

№	Компетентности за длъжността	Минимален брой точки	Максимален брой точки	Оценка
1.	Концепцията за развитие на Националния институт за недвижимо културно наследство			
1.1.	Оценка и анализ на състоянието и дейността на института	1	10	
1.2.	Цели, приоритети и етапи на реализация на концепцията	1	10	
1.3.	Финансово планиране за поддържане и подобряване на материалната база и увеличаване на приходите от основната дейност	1	8	
1.4.	Приложимост на мерките за реализиране на конкретните цели и очаквани резултати	1	8	

№	Компетентности за длъжността	Минимален брой точки	Максимален брой точки	Оценка
1.5.	Възможности за сътрудничество и диалог с органите на местната власт и с неправителствени организации в областта на опазването на недвижимото културно наследство	1	6	
1.6.	Съответствие на концепцията с изискванията на чл. 5, ал. 11	1	4	
	Обща оценка по т. 1	5	46	
2.	Степен на познаване на нормативните актове и международните документи в областта на опазването на недвижимото културно наследство и устройството на територията	1	10	
3.	Умения да анализира, аргументира и взема управленски решения	1	10	
4.	Степен на познаване на административните, финансовите и трудовоправните нормативни актове	1	10	
5.	Комуникативни способности, умения за работа в екип и делови качества	1	8	
6.	Професионален опит в областта на опазването на недвижимото културно наследство и консервационно-реставрационната теория и практика	1	8	
7.	Управленски опит	1	5	
8.	Допълнителни квалификации	1	3	
			54	
	Обща оценка (сбор от оценките по отделните компетентности за длъжността)	12	100	

Дата: ..... Член на комисията: .....

Подпис: .....

§ 36. Създава се приложение № 22 към чл. 11, ал. 4, т. 20:

„Приложение № 22  
към чл. 11, ал. 4, т. 20

## ОЦЕНЪЧНА КАРТА

за заемане на длъжността „директор“ на Българската национална филмотека

Кандидат: .....

(собствено, бащино и фамилно име)

№	Компетентности за длъжността	Минимален брой точки	Максимален брой точки	Оценка
1	2	3	4	5
1.	Познаване на нормативната уредба относно структурирането и дейността на Българската национална филмотека (БНФ)	1	10	
2.	Реалистичност на определените цели и приоритетни области в управлението, финансирането, структурата и организацията на филмовия и нефилмовия архивен фонд	1	10	
3.	Приложимост на мерките по комплектуването, опазването и представянето на фондовете, както и техния показ в кинозалони и телевизионни програми	1	10	
4.	Професионален опит	1	8	
5.	Управленски опит	1	8	
6.	Съответствие на концепцията с изискванията на чл. 5, ал. 9	1	4	
	<b>Обща оценка (сбор от оценките по отделните компетентности за длъжността)</b>	<b>6</b>	<b>50</b>	

Дата: .....

Член на комисията: .....

Подпис: .....

..... “

§ 37. Създава се приложение № 23 към чл. 11, ал. 4, т. 21:

„Приложение № 23  
към чл. 11, ал. 4, т. 21

**ОЦЕНЪЧНА КАРТА**  
за заемане на длъжността „директор“ на  
Държавен фолклорен ансамбъл „Филип Кутев“

Кандидат: .....  
(собствено, бащино и фамилно име)

№	Компетентности за длъжността	Минимален брой точки	Максимален брой точки	Оценка
<b>I.</b>	<b>Група А – Художествени показатели на предложената концепция</b>			
1.	Съответствие на предложената концепция в контекста на културен институт с национално значение	1	10	
2.	Осигуряване на оптималната заетост на творческите кадри и адекватност на наличния творчески персонал на института	1	8	
3.	Възможности за положително развитие в творческия профил на института	1	10	
4.	Възможности за разширяване на зрителската аудитория на института	1	10	
	<b>Общо по група А</b>	<b>4</b>	<b>38</b>	
<b>II.</b>	<b>Група Б – Финансово-икономически показатели на концепцията</b>			
5.	Реалистично финансово планиране на основните показатели	1	7	
6.	Ангажименти за увеличаване приходите от основната дейност на института	1	8	
7.	Разширяване дейността на института – съвместни проекти с международни организации или местни структури, участия във фестивали или други културни прояви; поддържане и подобряване на материалната база	1	9	
	<b>Общо по група Б</b>	<b>3</b>	<b>24</b>	
<b>III.</b>	<b>Група В – Стратегия за развитието на културния институт</b>			
8.	Подход в управлението – гъвкава и реалистична политика на заетост, умения да се вземат управленски решения	1	9	
9.	Степен на познаване на административните, стопанските, финансовите и трудовоправните нормативни актове	1	6	
10.	Комуникативни способности, делови качества и управленски опит	1	7	
	<b>Общо по група В</b>	<b>3</b>	<b>22</b>	
<b>IV.</b>	<b>Съответствие на концепцията с изискванията на чл. 5, ал. 5</b>			
	<b>Обща оценка по групи А, Б, В</b>	<b>11</b>	<b>88</b>	

Дата: .....

Член на комисията:

Подпис: .....

(име и фамилия)“

**Преходни и заключителни разпоредби**

§ 38. Конкурсни процедури, обявени до влизане в сила на настоящата наредба, се довършват по досегашния ред.

§ 39. Тази наредба влиза в сила от деня на обнародването ѝ в „Държавен вестник“.

Министър:  
**Найден Тодоров**

**МИНИСТЕРСТВО  
НА РЕГИОНАЛНОТО РАЗВИТИЕ  
И БЛАГОУСТРОЙСТВОТО**

**МИНИСТЕРСТВО  
НА ВЪТРЕШНИТЕ РАБОТИ**

**НАРЕДБА № РД-02-21-1  
от 1 октомври 2024 г.**

**за условията за изграждане или монтиране  
върху платното за движение на изкуствени  
неравности и други средства за ограничаване  
на скоростта на движение и изискванията  
към тях**

**Г л а в а п ъ р в а  
ОБЩИ ПОЛОЖЕНИЯ**

**Чл. 1.** (1) С наредбата се определят:

1. условията за изграждане или монтиране върху платното за движение на изкуствени неравности и други средства за ограничаване на скоростта на движение и изискванията към тях;

2. видовете средства за ограничаване на скоростта на движение на моторни превозни средства (МПС) и обхватът на тяхното приложение;

3. техническите изисквания към средствата за ограничаване на скоростта на движение на МПС;

4. изискванията за възлагане, проектиране, съгласуване, одобряване, изпълнение, контрол и поддържане на средствата за ограничаване на скоростта на движение на МПС.

(2) Изискванията на наредбата се отнасят за пътищата, отворени за обществено ползване, както следва:

1. за републиканските пътища от първи до трети клас и за местните пътища;

2. за улиците от първостепенната и второстепенната улична мрежа, с изключение на улиците първи клас.

(3) По републиканските пътища извън населените места не се допуска изграждане или монтиране на изкуствени неравности на платното за движение.

(4) Изискванията на наредбата се прилагат при основен ремонт и реконструкция на съществуващи пътища и улици, при разработването на самостоятелен проект за ограничаване на скоростта на движение на МПС, както и при проектиране на ново строителство.

**Чл. 2.** (1) Наредбата има за цел да се създадат условия за успокояване на движението, за повишаване на безопасността на движението по пътищата, отворени за обществено ползване, за намаляване на броя и тежестта на пътнотранспортните произшествия (ПТП).

(2) За постигане на целта по ал. 1 се предприемат:

1. мерки за ограничаване на скоростта на движение на МПС, както следва:

а) в населените места – от 50 до 20 km/h;  
б) на входовете на населените места – до 50 km/h;

в) извън населените места – от 90 до 30 km/h;

2. мерки за успокояване на движението, които повлияват поведението на водачите и подобряват условията за движение на немоторизираните участници в движението чрез:

а) прилагане на подход за определяне на комплексни мерки за съгласувано прилагане на средствата за ограничаване скоростта на движение с подходящите пътна маркировка, светлинни сигнали, пътни знаци и други средства за сигнализиране на пътищата и създаване на условия за лесното им възприемане;

б) намаляване на потенциалните конфликти между отделните участници в движението и повишаване на безопасността за всички участници в движението;

в) подобряване на режима на движение.

**Чл. 3.** (1) В зависимост от територията на приложение се използват различни видове средства за ограничаване на скоростта и комбинирани мерки за успокояване на движението:

1. в населени места:

а) изкуствени неравности;

б) ситуационни изменения на платното за движение, оказващи влияние върху траекторията на движение на МПС;

в) ситуационни изменения на платното за движение, влияещи върху възприятията на водачите;

г) физически бариери за преразпределяне на движението на МПС (частично и/или пълно затваряне на улици);

д) намаляване на броя и/или широчината на активните ленти за движение;

е) обособяване на ленти за движение на превозните средства от редовните линии за обществен превоз на пътници (РЛОПП) или на велосипедна инфраструктура съгласно изискванията на наредбата по чл. 75, ал. 4 от Закона за устройство на територията (ЗУТ);

ж) нова организация на местата за паркиране в уличното пространство;

з) ново разпределение на площите за улично озеленяване;

и) маркиране на пешеходни пътеки;

к) комбинации от средства за ограничаване на скоростта на движение съгласно приложение № 1;

2. извън населени места:

а) острови в платното за движение;

б) напречни шумни пътни маркировки;

в) оптични маркировки;

г) кръгови кръстовища;

д) надлъжни ивици;

е) комбинации от средствата по букви „а“ – „д“;

3. самостоятелно или в допълнение на средствата за ограничаване на скоростта на движение по т. 1 и 2 се използват и следните средства:

а) настилки с червен цвят и/или различна текстура; червеният цвят се постига чрез



добавяне на пигмент към асфалтовата или бетоновата смес; допуска се използването на оцветени в червен цвят бетонни плочи или бетонни блокчета за настилка, съответстващи на изискванията на БДС EN 1339 „Бетонни плочи за настилка. Изисквания и методи за изпитване“, или на БДС EN 1338 „Бетонни блокчета за настилка. Изисквания и методи за изпитване“;

б) пътни знаци с променящи се съобщения съгласно БДС EN 12966 „Вертикални пътни знаци. Пътни знаци с променящи се съобщения“.

(2) Средствата за ограничаване на скоростта и комбинираните мерки за успокояване на движението се определят при спазване изискванията на наредбата по чл. 3, ал. 3 от Закона за движението по пътищата (ЗДвП) в зависимост от тяхното местоположение:

1. в населените места:

а) с генерален план за организация на движението (ГПОД) за цялата територия на населеното място или за част от него – район, зона, жилищен комплекс;

б) с проект за организация и безопасност на движението в населените места (ПОБДНМ) за конкретни случаи;

2. извън границите на населените места – с проект за организация и безопасност на движението извън населените места (ПОБДИНМ).

(3) Предприемането на мерки за ограничаване на скоростта на движение се извършва с решение на собственика или администрацията, управляваща пътя, при наличие на предписани коригиращи действия в резултат от проведени процедури по реда на Наредба за процедурите за управление на безопасността на пътната инфраструктура (ДВ, бр. 46 от 2022 г.) или след направен оглед на място и анализ за необходимостта от ограничаване на скоростта на движение на МПС и определяне на конкретните мерки.

(4) Анализът по ал. 3 се извършва:

1. въз основа на данни:

а) от ГПОД и Плана за устойчива градска мобилност (ПУГМ);

б) за настъпили ПТП;

в) за превишаване допустимата скорост на движение;

г) за състав и интензивност на автомобилното движение;

д) за интензивност на пешеходното и велосипедното движение;

е) за геометрични елементи;

2. при отчитане:

а) разположението на училища, детски ясли и градини, детски и спортни площадки, здравни и културни заведения, големи търговски обекти и други обекти с масов достъп;

б) на пешеходни пътеки, преимуществено използвани от деца и/или от хора с увреждания (зрителни, слухови или двигателни);

в) входове и изходи на обособени и сигнализиранни жилищни зони, паркинги, гаражи и др.;

г) участъци с концентрация на ПТП, причинени от превишена или несъобразена с пътните условия скорост на движение от водачите на МПС;

д) елементите на градската среда и обзавеждането на пътя, които влияят на видимостта (дървета, стълбове, огради и др.) на местата на пресичане на различни потоци.

(5) Приложимостта на различните видове средства за ограничаване на скоростта и мерките за успокояване на движението се определят от класа на улицата или проектната скорост на пътя съгласно приложение № 2.

## Г л а в а   в т о р а

### ТЕХНИЧЕСКИ ИЗИСКВАНИЯ И ВИДОВЕ СРЕДСТВА ЗА ОГРАНИЧАВАНЕ НА СКОРОСТТА И УСПОКОЯВАНЕ НА ДВИЖЕНИЕТО

#### Раздел I

#### Общи технически изисквания

**Чл. 4.** При проектиране, изграждане или монтиране на средствата за ограничаване на скоростта на движение се предвиждат строителни продукти, чиито експлоатационни показатели по отношение на техните съществени характеристики осигуряват изпълнението на изискванията към строежите съгласно чл. 169, ал. 1 от ЗУТ и отговарят на техническите спецификации по смисъла на наредбата по чл. 9, ал. 2, т. 5 от Закона за техническите изисквания към продуктите, съответно на Регламент (ЕС) 305/2011 на Европейския парламент и на Съвета от 9 март 2011 г. за определяне на хармонизирани условия за предлагането на пазара на строителни продукти и за отмяна на Директива 89/106/ЕИО (ОВ, L 88/5 от 4.04.2011 г.), както и на изискванията на чл. 9, 10 и 11 на Регламент (ЕС) 2019/515 на Европейския парламент и на Съвета от 19 март 2019 г. относно взаимното признаване на стоки, законно предлагани на пазара в друга държава членка, и за отмяна на Регламент (ЕО) № 764/2008 (ОВ, L 91/1 от 29.3.2019 г.).

**Чл. 5.** Средствата за ограничаване на скоростта и комбинираните мерки за успокояване на движението се съобразяват с облика на градската среда (подбор на подходящи средства, разположение, избор на материали и др.).

**Чл. 6.** Геометричното и конструктивното проектиране на средствата за ограничаване на скоростта се съобразяват с изискванията на наредбата по чл. 75, ал. 4 от ЗУТ и изискванията за преминаване и маневриране на автомобили на РЛОПП, на Главна дирекция „Пожарна безопасност и защита на населението“ (ГД ПБЗН) и други специализирани служби (сметоизвозване, улично почистване, снегочистиране).

**Чл. 7.** (1) При реконструкция и основен ремонт средствата за ограничаване на скоростта и комбинираните мерки за успокояване на движението се изпълняват с трайни строителни продукти – асфалтобетон, бетон и/или паваж.

(2) Изпъкнали изкуствени неравности, острови и локални стеснения на платното за движение, изпълнени с монтажни елементи, се закрепват устойчиво към пътната настилка.

(3) Независимо от начина на изпълнение на изпъкналите изкуствени неравности се спазват геометричните параметри, определени в раздел II.

**Раздел II  
Изкуствени неравности**

**Чл. 8.** (1) Изкуствената неравност е локално изменение на нивото на настилната на платното за движение.

(2) В зависимост от разположението ѝ спрямо нивото на настилната изкуствената неравност е:

1. изпъкнала – локално повдигане на нивото на настилната, оформено с рампи, която може да бъде разположена:

- а) напречно на платното за движение;
- б) надлъжно на платното за движение;

2. вдлъбната – локално понижаване на нивото на настилната, разположено надлъжно в края на платното за движение;

3. автоматизирана – изпъкнала или вдлъбната неравност, разположена напречно на платното за движение, която в зависимост от скоростта на движение на пътното превозно средство се повдига или понижава от автоматизирани системи.

(3) Автоматизираната изкуствена неравност в зависимост от скоростта на преминаване на пътното превозно средство има следните функционалности:

1. при преминаване в рамките на допустимата скорост на движение е на нивото на платното на движение;

2. при превишаване на максимално допустимата скорост на движение в зависимост от вида си се повдига от 50 до 100 mm или понижава от 30 до 80 mm спрямо нивото на платното на движение.

**Чл. 9.** Изкуствената неравност може да се използва в комбинация с предпазни пешеходни заграждения за по-добро организиране на пешеходното движение и за повишаване на неговата безопасност.

**Чл. 10.** (1) Изпъкналата изкуствена неравност, разположена напречно на платното за движение, се изгражда или монтира в

участъци от пътя/улицата с надлъжен наклон до 5 %.

(2) На пътища/улице с надлъжен наклон 5 – 10 % се допуска изграждането на изпъкнала изкуствена неравност при доказана невъзможност за прилагане на други мерки за ограничаване на скоростта. В такива случаи се допуска скосяването от ниската страна да достига до 20 % съгласно приложение № 3.

**Чл. 11.** Изпъкналата изкуствена неравност може да е:

- 1. гърбица;
- 2. пътна табла;
- 3. пътна възглавница;
- 4. повдигнато кръстовище.

**Чл. 12.** (1) Гърбицата е изпъкнала изкуствена неравност, разположена напречно на оста на платното за движение.

(2) Сечението на гърбицата, успоредно на оста на платното за движение, е параболично (фиг. 1) и се описва със следното уравнение:

$$h(x) = 4Nx(L - x) / L^2,$$

където:

Н е височина на гърбицата в най-високата ѝ точка;

L – дължина на гърбицата.

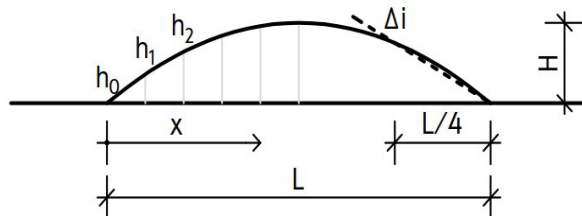

Фиг. 1. Параболично сечение на гърбица

(3) Височината на гърбицата (Н) в уличните участъци е между 50 и 100 mm, а когато се изпълнява в жилищни зони – между 100 и 120 mm. Дължината ѝ (L) е между 3 и 5 m.

(4) Средният наклон на рампата на гърбицата (Δi) се измерва между правата, преминаваща през точките, бележещи началото и четвъртината на гърбицата (L/4) и основата ѝ. Средният наклон на рампата на гърбицата е между 5 и 10 %.

(5) Геометричните параметри на гърбицата се изпълняват съгласно критериите на таблица 1 или профилите на гърбици, посочени в приложение № 4, определени в зависимост от целевата скорост на движение.

	Улични участъци с ограничение на скоростта до 40 km/h	Улични участъци с ограничение на скоростта до 30 km/h	Жилищни зони с ограничение на скоростта до 20 km/h
наклон, Δi [%]	5 – 8	6 – 9	8 – 10
височина, Н [mm]	50 – 80	60 – 100	100 – 120

Таблица 1. Геометрични параметри на гърбица в зависимост от целевата скорост на движение

(6) Отстоянието на гърбицата от бордюра или границата на платното за движение е 0,70 m при липса на изградена велосипедна инфраструктура съгласно разрез Б – Б от приложение № 4. Гърбица не се разполага върху изградена велосипедна инфраструктура.

(7) Скосяването на гърбицата към границата на платното за движение се изпълнява с наклон 15 – 25 %.

**Чл. 13.** (1) Пътна табла е изпъкнала изкуствена неравност с трапецовидно сечение, успоредно на оста на пътното платно, която

обхваща цялата ширина на платното за движение (фиг. 2а).

(2) Пътна възглавница е изпъкнала изкуствена неравност с трапецовидно сечение, успоредно и напречно на оста на пътното платно, която обхваща част от широчината на платното за движение (фиг. 2б).

(3) Повдигнато кръстовище е изпъкнала изкуствена неравност с трапецовидно сечение, успоредно и напречно на осите на пресичащи се пътни платна, което обхваща цялата повърхност на платната за движение в улично кръстовище (фиг. 2в).

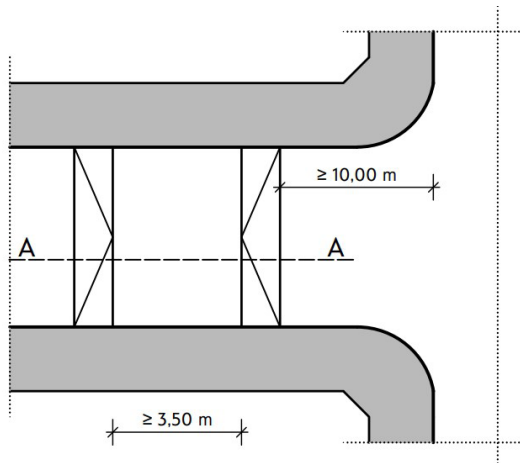

Фиг. 2а. План на пътна табла

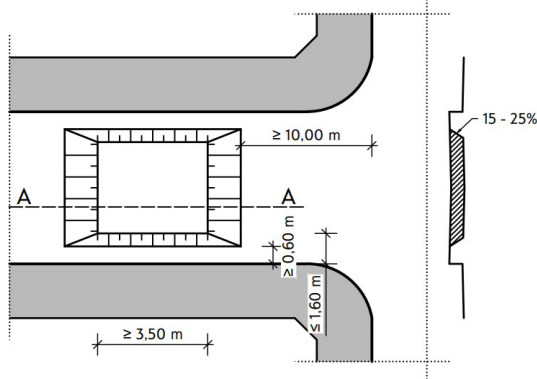

Фиг. 2б. План и напречен разрез на пътна възглавница

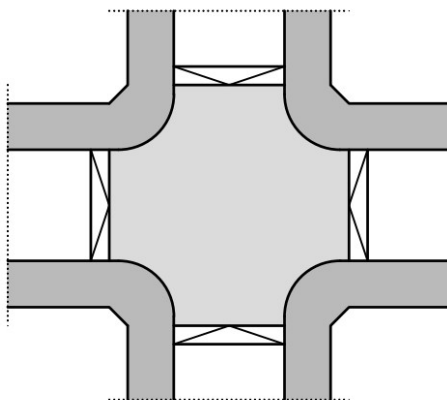

Фиг. 2в. Схема на повдигнато кръстовище

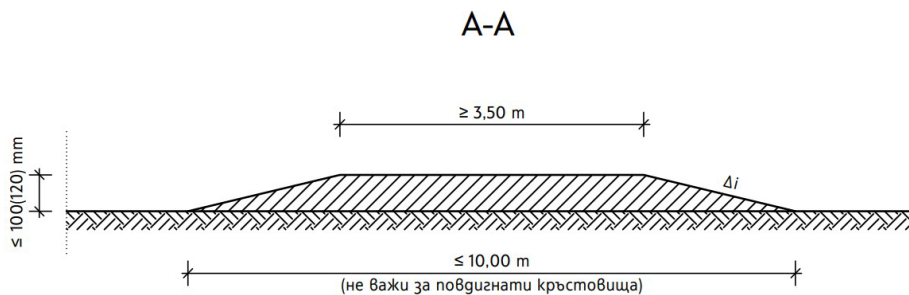

Фиг. 2г. Надлъжен разрез на пътна табла, на пътна възглавница и на повдигнато кръстовище

Фиг. 2а, 2б, 2в и 2г. Схеми на пътна табла, на пътна възглавница и на повдигнато кръстовище

(4) Наклонът на рампата и височината на изкуствените неравности по ал. 1, 2 и 3 се изпълняват съгласно таблици 2 и 3.

	Улични участъци с ограничение на скоростта до 40 km/h	Улични участъци с ограничение на скоростта до 30 km/h	Жилищни зони с ограничение на скоростта до 20 km/h
наклон, $\Delta i$ [%]	5 – 9	9 – 12	12 – 15
височина, Н [mm]	50 – 80	60 – 100	60 – 100 (120)

Таблица 2. Геометрични параметри на пътна табла/повдигнато кръстовище в зависимост от зоната на приложение

(5) Височината Н на пътните табли е между 50 и 100 mm. По изключение се допуска височината да достигне 120 mm, когато пътната табла се изпълнява като повдигната пешеходна пътека с цел осигуряване на достъпност към тротоара.

(6) Височината Н на пътните възглавници е между 50 и 80 mm. При използване на пътни възглавници по маршрут на РЛОПП или в участък, използван от автомобили на ГД ПБЗН и други специализирани служби (сметоизвозване, улично почистване, снепочистване), широчината на отделните пътни възглавници в съответните ленти за движение е между 1,70 и 2,10 m в зависимост от габарита на превозното средство. Разположението им е съгласно схемите на фигури 3а, 3б и 3в. Отстоянието на пътна възглавница от бордюра или границата на платното за движение е между 0,80 и 1,20 m.

(7) Скосяването на пътните възглавници по страните им, успоредни на оста на пътя, се изпълнява с наклон между 15 и 25 % (фиг. 3а, 3б и 3в).

	При ограничение на скоростта до 30 km/h	При ограничение на скоростта до 20 km/h
наклон, $\Delta i$ [%]	5 – 9	9 – 12
височина, Н [mm]	50 – 80	60 – 80

Таблица 3. Геометрични параметри на пътна възглавница в зависимост от зоната на приложение

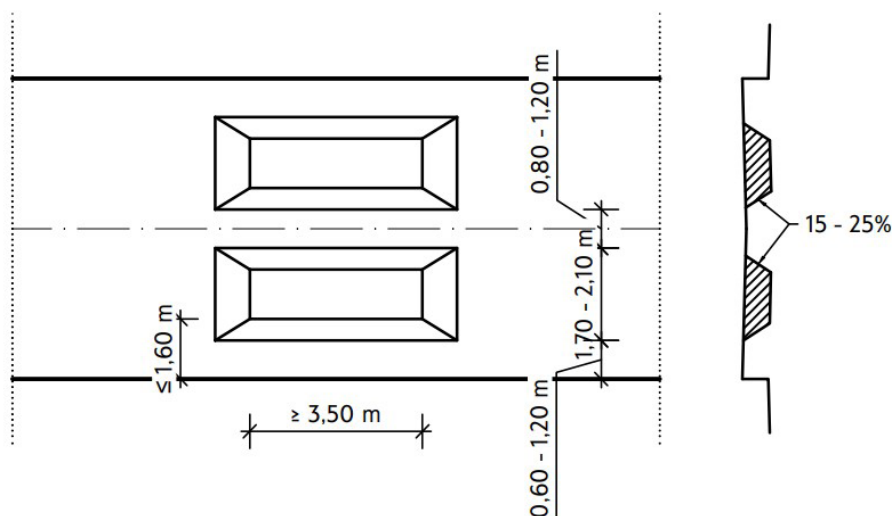

Фиг. 3а. Отделени пътни възглавници на двулентово платно за движение

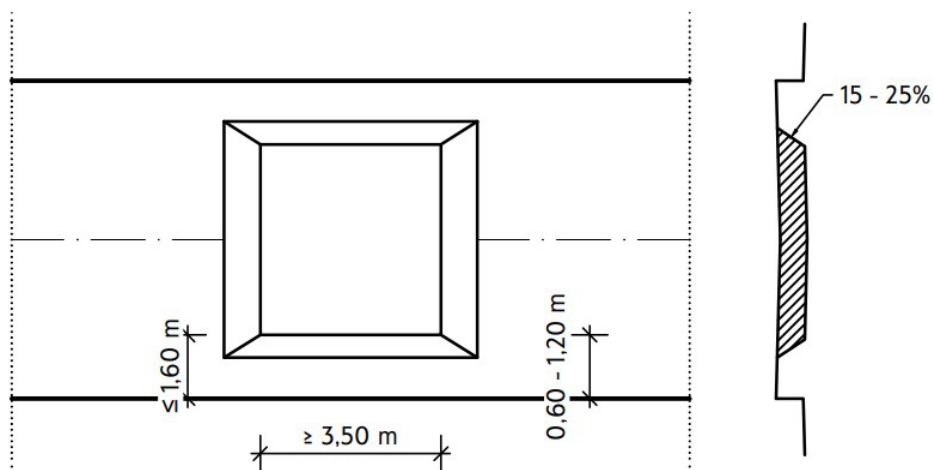

Фиг. 3б. Цяла пътна възглавница на двулентово платно за движение

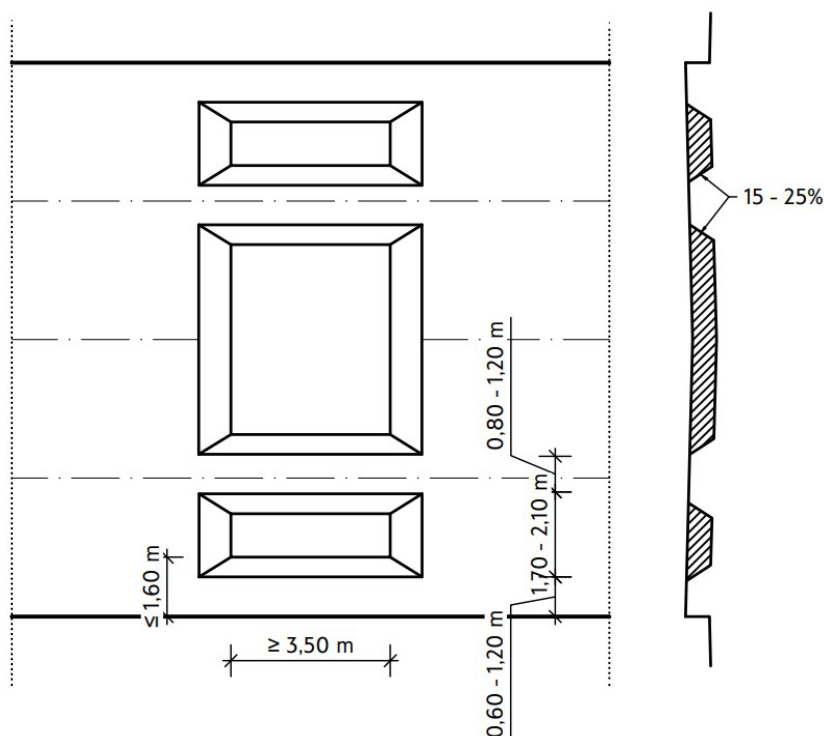

Фиг. 3в. Отделени възглавници на многолентово платно за движение

Фиг. 3а, 3б и 3в. Схеми на пътни възглавници

(8) Когато пътна табла се използва като повдигната пешеходна пътека, горната ѝ повърхност се изпълнява на 20 – 30 mm под нивото на горния ръб на бордюрната линия, а тротоарът се скосява до достигане на горната повърхност на пътната табла.

**Чл. 14.** Повдигнатото кръстовище се изпълнява при спазване на следните геометрични изисквания:

1. височината на повдигнатата настилка е между 80 и 120 mm над нивото на уличната настилка;

2. преходът от тротоара към повдигнатата настилка на кръстовището е съгласно изиск-

ванията на наредбата за достъпна среда по чл. 53, ал. 3 от Закона за хората с увреждания във връзка с чл. 112, ал. 4 и чл. 169, ал. 1, т. 4 и ал. 4 от ЗУТ;

3. наклонът на рампата  $\Delta i$  е между 9 и 15 %;

4. повдигнатата повърхност обхваща площта от пътното платно, предназначена за движение на ППС, както и площите, предназначени за пресичане на пешеходци (фиг. 4г).

**Чл. 15.** Изпъкналите изкуствени неравности се разполагат в зоните на обособени места за пресичане на пешеходци и на кръстовища съгласно фиг. 4а, 4б, 4в и 4г.

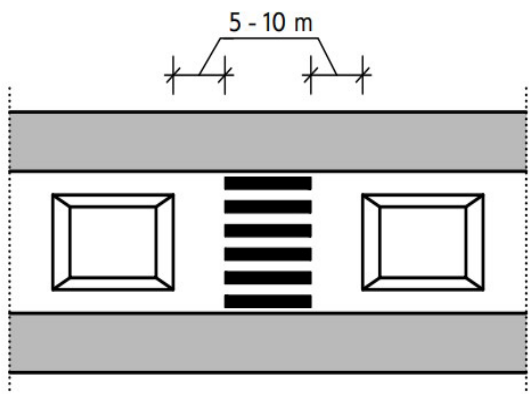

Фиг. 4а. Разположение на пътни възглавници спрямо пешеходна пътека

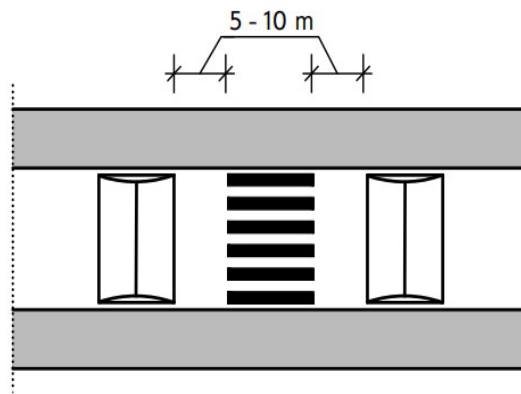

Фиг. 4б. Разположение на гърбици спрямо пешеходна пътека

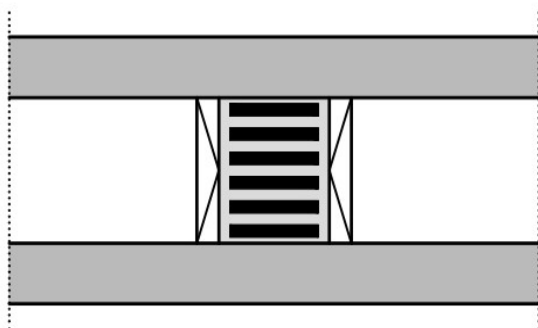

Фиг. 4в. Пешеходна пътека, повдигната чрез пътна табла

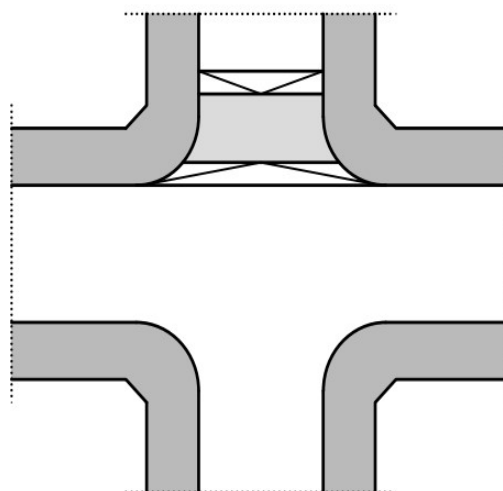

Фиг. 4г. Повдигане продължението на тротоарите в зоната на кръстовище чрез пътна табла

Фиг. 4а, 4б, 4в и 4г. Схеми на изкуствени неравности в зони на обособени места за пресичане на пешеходци и в кръстовища

**Чл. 16.** (1) Изкуствени неравности, разположени надлъжно на платното за движение, са локални повишения или понижения на нивото на настилката между 20 – 50 mm. Изпълняват се с настилка с по-груба текстура от основната част на платното за движение. Те биват:

1. изпъкнали, разположени в оста на платното за движение;
2. вдлъбнати, разположени в двата края на платното за движение;
3. комбинация от горните.

(2) Широчината на изпъкналата изкуствена неравност по ал. 1, т. 1 е между 0,80 и 1,50 m, като от двете ѝ страни следва да е осигурена ивица от платното за движение с ширина между 2,00 и 2,50 m съгласно фиг. 5а и 5в.

(3) Широчината на вдлъбнатата изкуствена неравност по ал. 1, т. 2 е между 0,50 и 1,00 m. Широчината на останалата част от платното за движение е между 4,50 и 5,00 m съгласно фиг. 5б.

(4) Вдлъбнатите изкуствени неравности, разположени в двата края на платното за движение, се прилагат само за еднопосочно платно за движение.

(5) Изкуствените неравности по ал. 1 се изграждат или монтират по начин, който не възпрепятства отводняването на платното за движение. При необходимост се проектират и изграждат допълнителни елементи, осигуряващи правилното отводняване.

(6) В участъци, в които се движат РЛОПП, е недопустимо разполагането на изкуствена неравност по ал. 1.



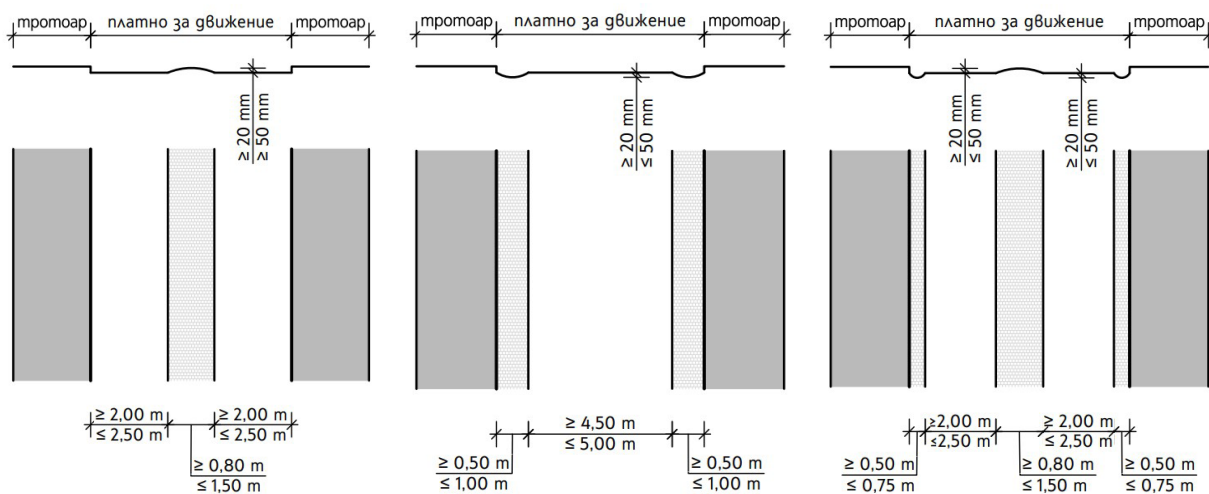

Фиг. 5а

Фиг. 5б

Фиг. 5в

Фиг. 5а, 5б и 5в. Схеми на изкуствени неравности, разположени надлъжно на оста на пътя/улицата

**Чл. 17.** (1) На улици, които са част от маршрути на РЛОПП, или участък, използван от автомобили на ГД ПБЗН и други специализирани служби (сметоизвозване, улично почистване, снегочистиране), е допустимо единствено изграждането на пътни възглавници.

(2) Изпъкналите изкуствени неравности се изграждат или монтират върху платното за движение при спазване изискванията на наредбата по чл. 14, т. 2.

**Чл. 18.** Изпъкналите изкуствени неравности се поставят:

1. на разстояние най-малко 25 m преди пътни конструкции над пътното платно или преди която и да е част от тях, разположена на височина, по-малка от 5,50 m от повърхността на пътното платно;

2. на разстояние най-малко 25 m преди която и да е част от съоръжение, по което преминава пътят, или от съоръжение, разположено под пътя;

3. на разстояние най-малко 20 m от железопътен прелез или железопътна линия.

**Чл. 19.** (1) Изпъкналите изкуствени неравности са видими при различни метеорологични условия през деня и нощта.

(2) Участъкът от платното за движение, на който са разположени изпъкнали изкуствени неравности, се осветява в съответствие с БДС EN 13201-2 „Улично осветление. Част 2: Технически изисквания“.

(3) Осветяването на изпъкналите изкуствени неравности, които са и пешеходни пътеки, се извършва съгласно наредбата за сигнализация на пътищата с пътна маркировка по чл. 14, ал. 1 от ЗДВП.

**Чл. 20.** Сигнализацията на изпъкналите изкуствени неравности с пътна маркировка се изпълнява при спазване разпоредбите на наредбата за сигнализация на пътищата с пътна маркировка по чл. 14, ал. 1 от ЗДВП.

**Чл. 21.** Изпъкналите изкуствени неравности се сигнализират с пътни знаци при спазване

разпоредбите на наредбата за сигнализация на пътищата с пътни знаци по чл. 14, ал. 1 от ЗДВП.

### Раздел III

#### Ситуационни изменения на платното за движение

**Чл. 22.** Ситуационните изменения на платното за движение, влияещи върху траекторията на движение на МПС, са:

1. хоризонтални отмествания, в т. ч. шикан на оста на платното за движение или отделните ленти за движение;
2. изменение на геометрията в кръстовища;
3. намаляване на радиусите на бордюрните криви;
4. замяна на съществуващи кръстовища с кръгови кръстовища.

**Чл. 23.** (1) Шикан е целенасочено проектирано на две или повече последователни хоризонтални отмествания на оста на платното за движение в напречно на посоката на движение направление, когато теренът не го налага (фиг. 6а и 6б).

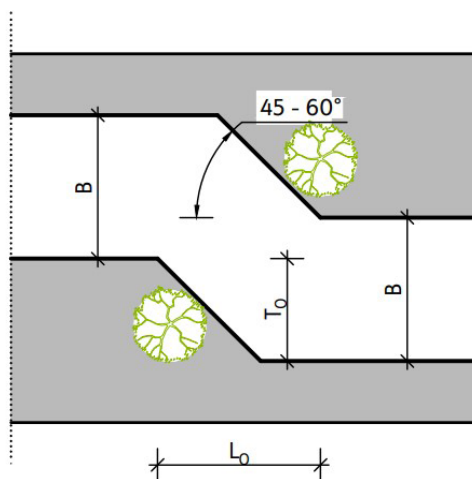

Фиг. 6а. Хоризонтално отместване

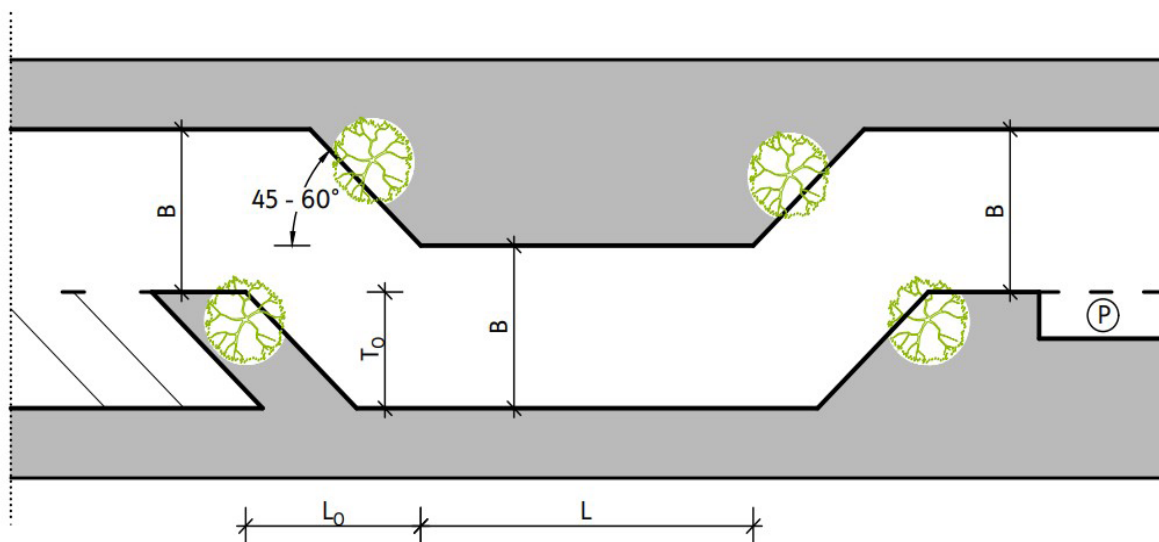

Фиг. 6б. Шикан

Фиг. 6а и 6б. Схеми на хоризонтални отмествания

(2) Широчината на платното или лентата за движение ( $B$ ) в зоната на хоризонталните отмествания се определя спрямо фиг. 7.

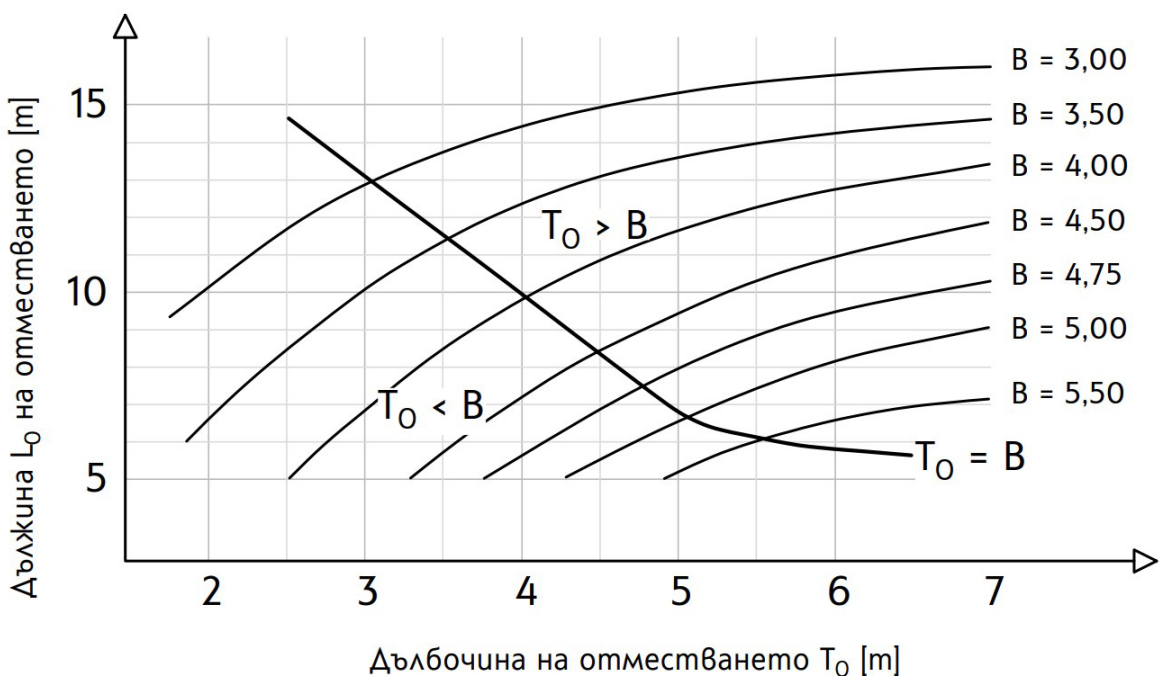

Фиг. 7. Графика за отчитане на широчината на платното за движение  $B$

(3) Хоризонтални отмествания с дълбочина  $T_0$ , по-малка от широчината на платното за движение ( $T_0 < B$ ), се използват за ограничаване на скоростта до  $40 \div 50 \text{ km/h}$ . Когато скоростта на движение следва да се ограничи под  $40 \text{ km/h}$ , дълбочината на отместването е по-голяма от широчината на платното за движение ( $T_0 > B$ ).

(4) Разстоянието между две последователни хоризонтални отмествания  $L$  е в границите между  $10 - 30 \text{ m}$  по улици от второстепенната улична мрежа и между  $30 - 50 \text{ m}$  по улици от първостепенната улична мрежа.

(5) Хоризонтални отмествания може да се изпълняват в съществуващ участък и с пътна маркировка и подходящи технически средства или градско обзавеждане съгласно приложение № 5.

**Чл. 24.** Изменението на геометрията на кръстовище е целенасочено изкривяване на осите на платното/платната за движение в зоната на кръстовище чрез изместване на бордюрите и осовите линии, реорганизиране на паркирането преди и след кръстовището съгласно фиг. 8 и 9.

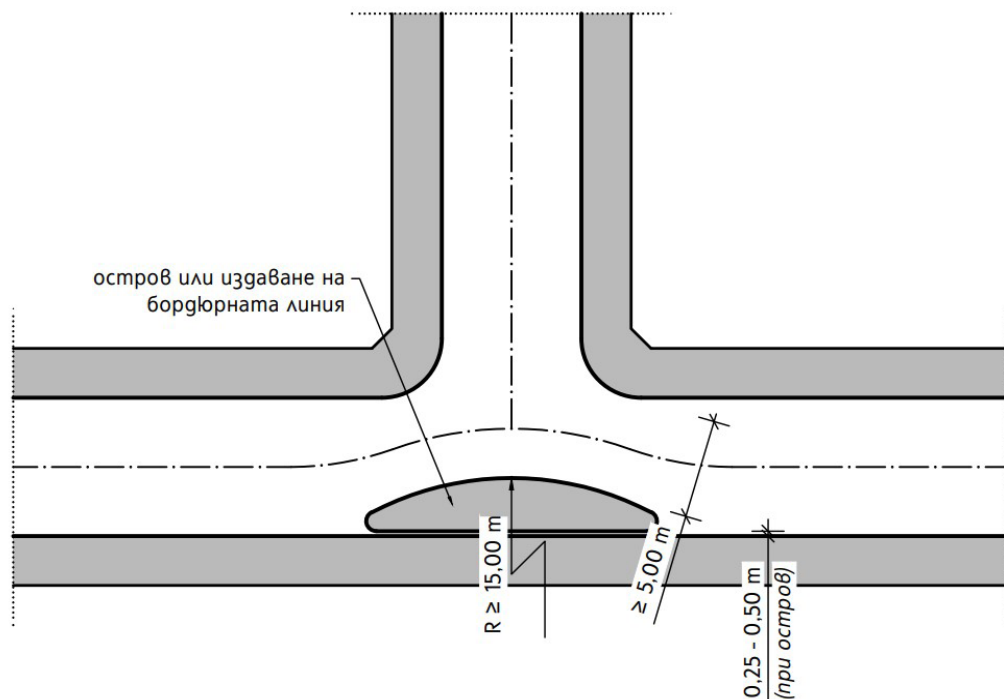

Фиг. 8. Схема за изменение на геометрията на триклонно кръстовище на второстепенна улица

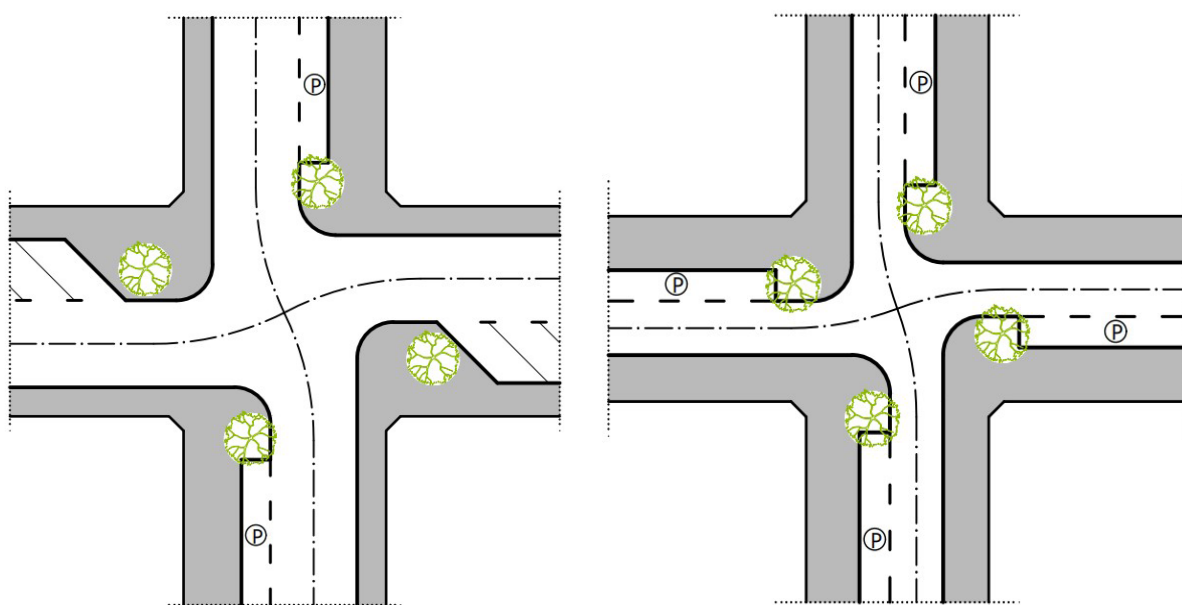

Фиг. 9а. При улици с габарит, по-голям от 12 m и двупосочно движение

Фиг. 9б. При улици с габарит, по-малък или равен на 12 m и еднопосочно движение

Фиг. 9а и 9б. Схеми на изменение на геометрия на кръстовище

**Чл. 25.** Намалването на радиусите на бордюрните криви се предприема в кръстовища с цел ограничаване на скоростта на движение в крива на дяснозавиващите и намаляване на разстоянието за пресичане на пешеходците.

**Чл. 26.** Кръговите кръстовища се проектират и изпълняват съгласно изискванията на наредбата по чл. 75, ал. 4 от ЗУТ в урбанизираните територии, а извън техните граници съгласно наредбата по чл. 36 от Закона за пътищата.

**Чл. 27.** Ситуационните изменения на платното за движение, влияещи върху възприятията на водачите, са:

1. локални стеснения между кръстовища;
2. острови върху платното за движение;

3. изнесени тротоари.

**Чл. 28.** (1) Локалните стеснения могат да бъдат едностранни и двустранни (фиг. 10а и 10б).

(2) Дължината на зоната на стеснение е между 5 и 10 m. Допустими са и по-дълги локални стеснения, но не повече от 20 m.

(3) Широчината на платно за движение с две активни ленти в зоната на стеснение е между 4 и 5 m.

(4) В случаите, когато въвеждането на локално стеснение не постига необходимия ограничаващ ефект и/или има необходимост от подобряване на условията за пресичане на пешеходци, локалното стеснение се изпълнява в комбинация с пътна табла (приложение № 1).

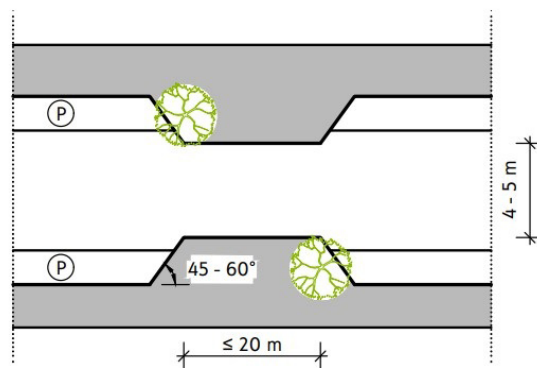
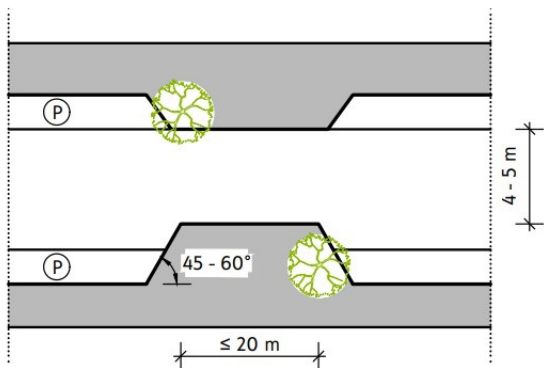

Фиг. 10а. Едностранно локално стеснение

Фиг. 10б. Двустранно локално стеснение

Фиг. 10а и 10б. Схеми на локални стеснения

**Чл. 29.** (1) Централните острови като средство за ограничаване на скоростта на движение в зони на пешеходни пътеки се изпълняват съгласно фиг. 11.

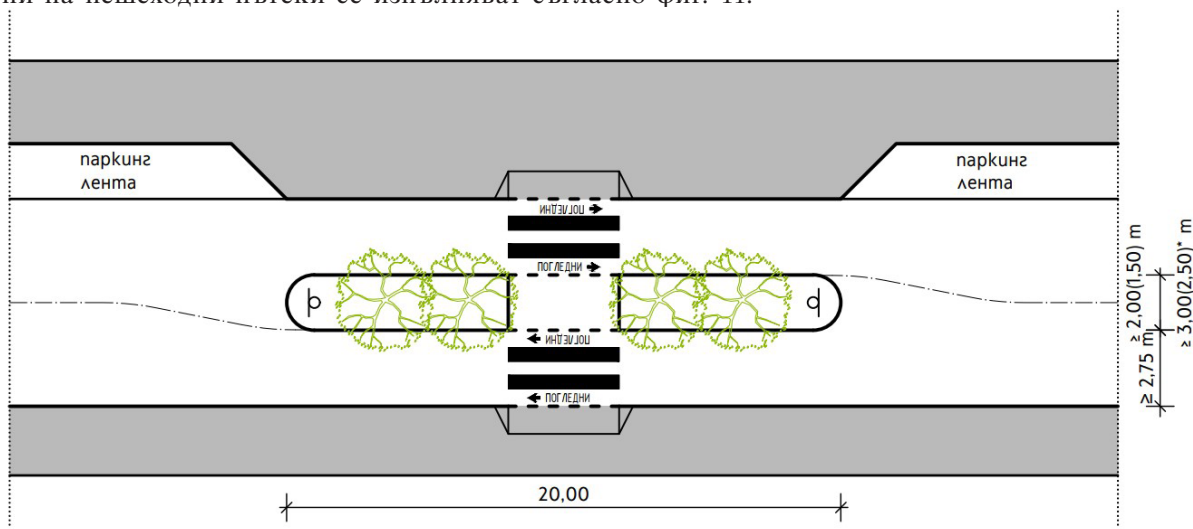

\*при озеленяване с висока растителност

Фиг. 11. Схема на централен остров за пресичане на пешеходци

(2) Минималната широчина на централен остров е 2,00 m. При пространствени ограничения се допуска широчината да се намали до 1,50 m. При обособяване на зона за озеленяване с висока растителност като част от централния остров минималната му широчина е 3,00 m, а при пространствени ограничения може да се намали до 2,50 m.

(3) Минималната широчина на платната за движение в зоната на централния остров е 2,75 m. Ако централният остров е разположен в хоризонтална крива с радиус, по-малък от 100 m, минималната ширина на платната за движение е 3 m.

(4) Настилката в зоната на острова, предназначена за пешеходци, може да е изпълнена с различен цвят и/или с различна текстура.

(5) Когато изграждането на централен остров не постига необходимия ограничаващ ефект и/или има необходимост от подобряване на условията за пресичане на пешеходци, островът може да се изпълнява в комбинация с изкуствени неравности (приложение № 1).

**Чл. 30.** (1) Изнесените тротоари се изпълняват за осигуряване на по-кратки разстояния за пешеходно пресичане в кръстовища, на по-ниска скорост на завиване и/или на по-добра видимост за всички участници в движението. Прилагат се при улици с широки ленти за движение чрез стесняването им в кръстовището или при улици с позволено паркиране чрез отнемането на широчина от лентата за паркиране (фиг. 12).

(2) Стеснената част на платното за движение на еднопосочни улици е най-малко 3,50 m, а за двупосочни улици – 5,00 m.

(3) Дължината на издадената зона е най-малко 5,00 m от прилежащата бордюрна линия на пресичаната улица съгласно фиг. 12.

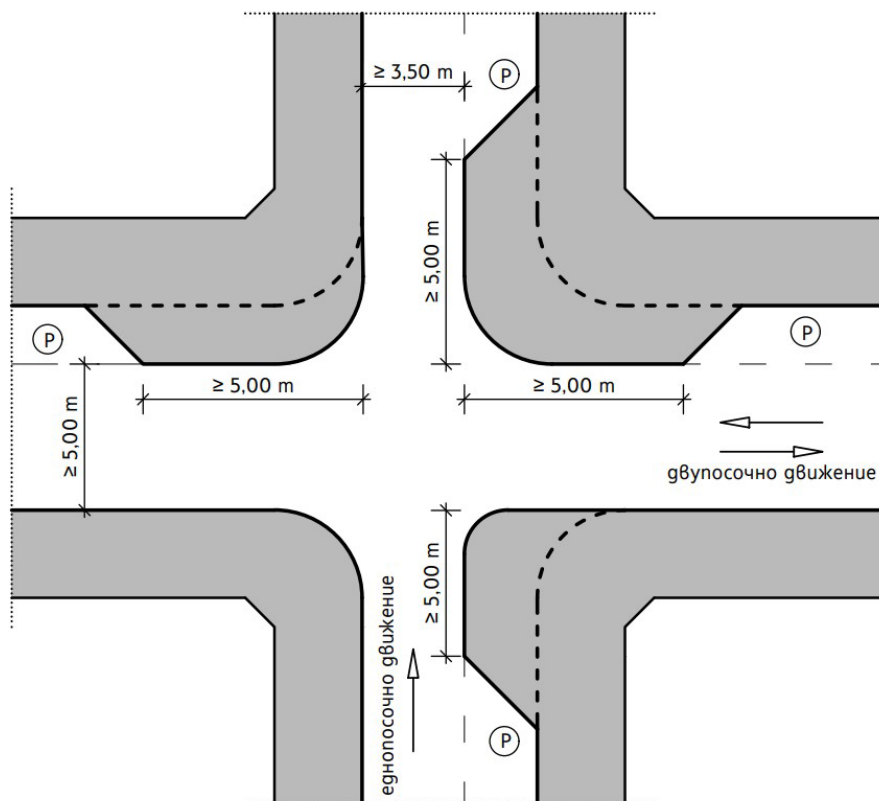

Фиг. 12. Схема на изнесени тротоари в кръстовище

#### Раздел IV

#### Острови за ограничаване на скоростта на движението извън населените места

**Чл. 31.** Островите в платното за движение се използват за ситуационно изменение на лентата за движение, което води до намаляване на скоростта. Те се поставят в преходни зони, в които трябва да се намали скоростта на движение, както следва:

1. остров шикан – използва се за намаляване на скоростта на движение в едната посока (фиг. 13);

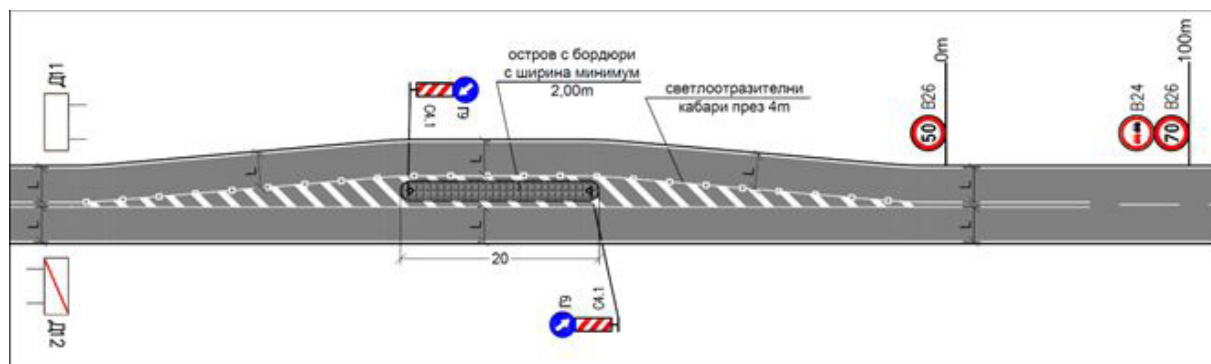

Фиг. 13. Схема за възможна организация на движението с остров шикан при навлизане в населено място

2. двустранен централен остров – използва се за намаляване на скоростта на движение в двете посоки (фиг. 14);

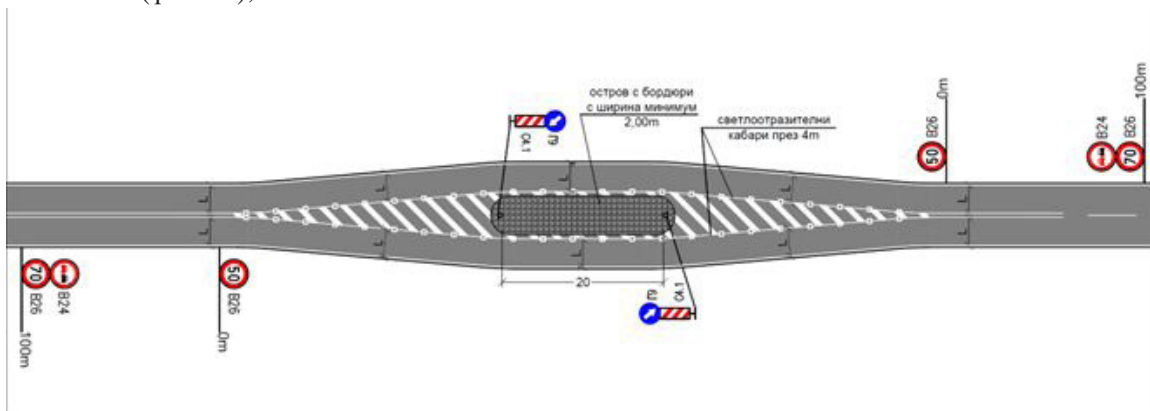

Фиг. 14. Схема за възможна организация на движението с двустранен централен остров

3. централен остров – използва се за намаляване широчината на лентите за движение, без да се променя общата ширина на път (фиг. 15).

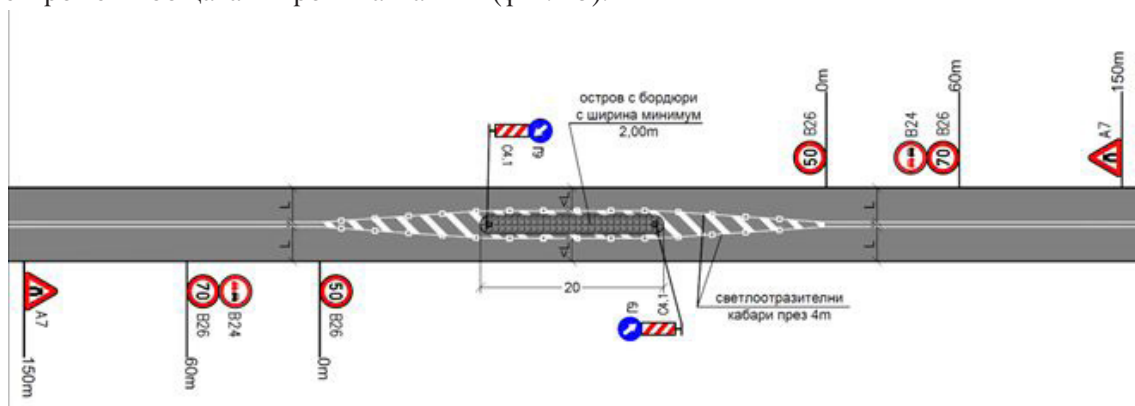

Фиг. 15. Схема за възможна организация на движението с централен остров

Раздел V

Пътна маркировка, използвана за успокояване на движението

Чл. 32. (1) За ограничаване на скоростта на движение може да се използват напречна и надлъжна пътна маркировка съгласно изискванията на наредбата за сигнализация на пътищата с пътна маркировка по чл. 14, ал. 1 от ЗДВП и/или надлъжни ивици с цвят и текстура, различни от тези на настилката (фиг. 16).

(2) Напречната маркировка е оптична и/или структурирана.

(3) Надлъжната маркировка и/или надлъжните ивици по ал. 1 се изпълняват в средата и/или в двата края на платното за движение.

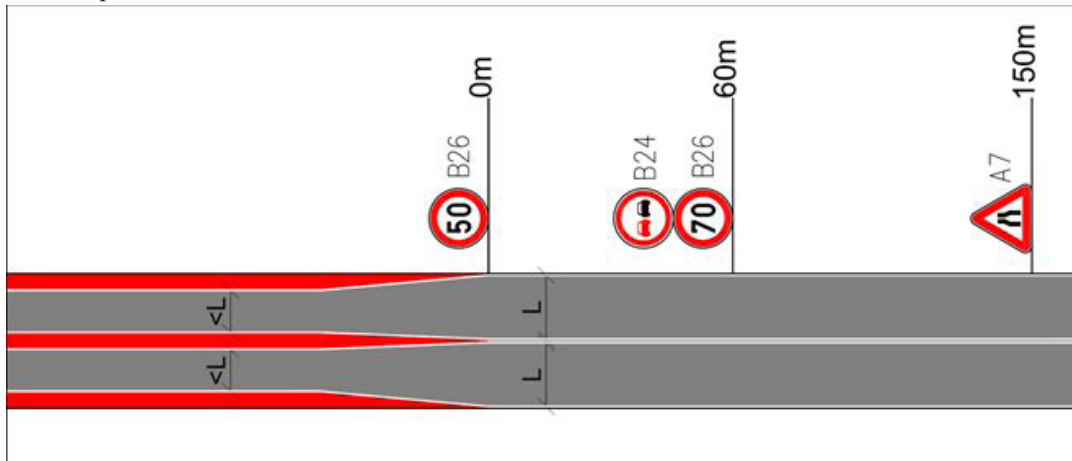

Фиг. 16. Схема за възможна организация на движението с надлъжни ивици



## Г л а в а т р е т а

## ВЪЗЛАГАНЕ, ПРОЕКТИРАНЕ, СЪГЛАСУВАНЕ, ОДОБРЯВАНЕ И ИЗПЪЛНЕНИЕ НА ИЗКУСТВЕНИ НЕРАВНОСТИ И НА ДРУГИ СРЕДСТВА ЗА ОГРАНИЧАВАНЕ НА СКОРОСТТА НА ДВИЖЕНИЕ

**Чл. 33.** (1) Администрацията, управляваща пътя, или собственикът на пътя възлагат изготвянето на проекти за изграждане или монтиране върху платното за движение на изкуствени неравности и на други средства за ограничаване на скоростта на движение.

(2) Администрацията, управляваща пътя, или собственикът на пътя по основното направление възлага и изпълнява проектите по ал. 1 в обхвата на кръстовища, в които се пресичат, разделят или събират на едно ниво пътища с различни собственици.

(3) Когато път от републиканската пътна мрежа съвпада с улица в населено място, изготвянето на проект по ал. 1 се възлага със споразумителен протокол между Агенция „Пътна инфраструктура“ (АПИ) и съответната община.

**Чл. 34.** (1) Проектите се възлагат и изпълняват като идеен и технически или като самостоятелен технически проект.

(2) В населени места възлагането на проектите може да бъде за цялата територия на населеното място, за част от него – район, зона, жилищен комплекс или за отделна улица.

(3) Възлагането на проекти извън населените места може да бъде като част от инвестиционен проект за ново строителство, рехабилитация или реконструкция или като самостоятелен проект.

**Чл. 35.** Проектът се изработва въз основа на подробно задание за проектиране, придружено от необходимите изходни данни, предоставени от възложителя.

**Чл. 36.** Проектът във фаза „идеен проект“ съдържа:

1. обяснителна записка;
2. ситуация;
3. организация на движението.

**Чл. 37.** Проектът във фаза „технически проект“ съдържа: обяснителна записка с приложения:

1. ситуация;
2. надлъжен профил – по преценка на проектанта;
3. напречни профили и детайли;
4. план на проектната повърхнина;
5. план за отводняване;
6. организация на движението;
7. временна организация и безопасност на движението.

**Чл. 38.** Проектите се изготвят от технически правоспособни лица, притежаващи пълна проектантска правоспособност по части:

„Транспортно планиране и проектиране“ и „Организация и безопасност на движението и временна организация и безопасност на движението“, издадени от Камарата на инженерите в инвестиционното проектиране в Република България.

**Чл. 39.** Възложителят по чл. 33 съгласува проектите със съответните компетентни органи по реда на наредбата по чл. 3, ал. 3 от ЗДвП.

**Чл. 40.** След изпълнението на проекта по чл. 34, ал. 1 участъкът се въвежда в експлоатация по реда на ЗУТ и движението се възстановява.

## Г л а в а ч е т в ъ р т а

ОТГОВОРНОСТИ И ЗАДЪЛЖЕНИЯ.  
КОНТРОЛ

**Чл. 41.** Организирането и финансирането на дейностите, свързани с изграждането и монтирането върху платното за движение на изкуствени неравности и други средства за ограничаване на скоростта на движение, са задължение и отговорност на администрацията, управляваща пътя, или на собственика на пътя.

**Чл. 42.** Администрацията, управляваща пътя, или собственикът на пътя са длъжни да поддържат средствата за ограничаване на скоростта на движение в ненарушена цялост, осигуряваща безопасна експлоатация.

**Чл. 43.** Администрацията, управляваща пътя, или собственикът на пътя извършват първоначален и периодичен преглед на средствата за ограничаване на скоростта на движение, както и проследяват и отчитат ефекта от въвеждането им, което включва:

1. данни за настъпили ПТП;
2. поведение на участниците в движението;
3. скорост на движение;
4. изготвяне на доклад, базиран на горепосочените данни, анализиращ предимствата и недостатъците на предприетите мерки;
5. предложение за последващи действия при необходимост.

**Чл. 44.** За изградените и монтирани средства за ограничаване на скоростта на движение администрацията, управляваща пътя, или собственикът на пътя документират и водят техническа отчетност, която включва база данни за извършени прегледи, проверки, обследвания и изпитвания на средствата за установяване на експлоатационното им състояние, за определяне на причините за възникналите повреди и дефекти и за необходимостта от ремонт или подмяна на средствата с нарушена цялост съгласно Наредба № РД-02-20-19 от 12 ноември 2012 г. за поддържане и текущ ремонт на пътищата (ДВ, бр. 91 от 2012 г.).

### ПРЕХОДНИ И ЗАКЛЮЧИТЕЛНИ РАЗПОРЕДБИ

§ 1. Наредбата се издава на основание чл. 24а, ал. 2 от ЗДвП и отменя Наредба № РД-02-20-10 от 2012 г. за условията за изграждане или монтиране върху платното за движение на изкуствени неравности и на други средства за ограничаване скоростта на движение и изискванията към тях (обн., ДВ, бр. 56 от 2012 г.; изм., бр. 32 от 2015 г.; изм. с Решение № 2423 от 29.02.2024 г. на ВАС – бр. 20 от 2024 г.).

§ 2. (1) Съществуващите изкуствени неравности и другите средства за ограничаване на скоростта на движението се привеждат в съответствие с изискванията на тази наредба, както следва:

1. в рамките на населените места – след изготвяне на съответния план или проект, предвидени в чл. 3, ал. 2, т. 1 в съответствие с ГПОД, или след неговата актуализация по реда на наредбата по чл. 3, ал. 3 от ЗДвП;

2. извън рамките на населените места – след изготвяне на ПОБД или актуализация на съществуващия ПОБД по реда на наредбата по т. 1.

(2) Съществуващите изкуствени неравности и другите средства за ограничаване на скоростта на движението, които не могат да бъдат

приведени в съответствие с изискванията на тази наредба, се отстраняват.

§ 3. Контролът по изпълнение на наредбата се възлага на службите за контрол по спазване на правилата за движение, определени от министъра на вътрешните работи, на Дирекцията за национален строителен контрол, на кметовете на съответните общини или упълномощени от тях лица в рамките на тяхната компетентност.

§ 4. (1) Започналите производства по одобряване на инвестиционен проект и издаване на разрешение за строеж се довършват по досегашния ред.

(2) За започнато производство по одобряване на инвестиционен проект и издаване на разрешение за строеж се счита датата на внасяне на инвестиционния проект за одобряване от компетентния орган. За започнато производство се счита и наличието на съгласуван идеен инвестиционен проект.

§ 5. Наредбата влиза в сила от деня на обнародването ѝ в „Държавен вестник“.

Министър на регионалното развитие  
и благоустройството:

**Виолета Коритарова-Касабова**

Министър на вътрешните работи:  
**Атанас Илков**

Приложение № 1  
към чл. 3, ал. 1, т. 1, буква „к“,  
чл. 28, ал. 4 и чл. 29, ал. 5

#### Възможни комбинации от средства за ограничаване на скоростта на движение

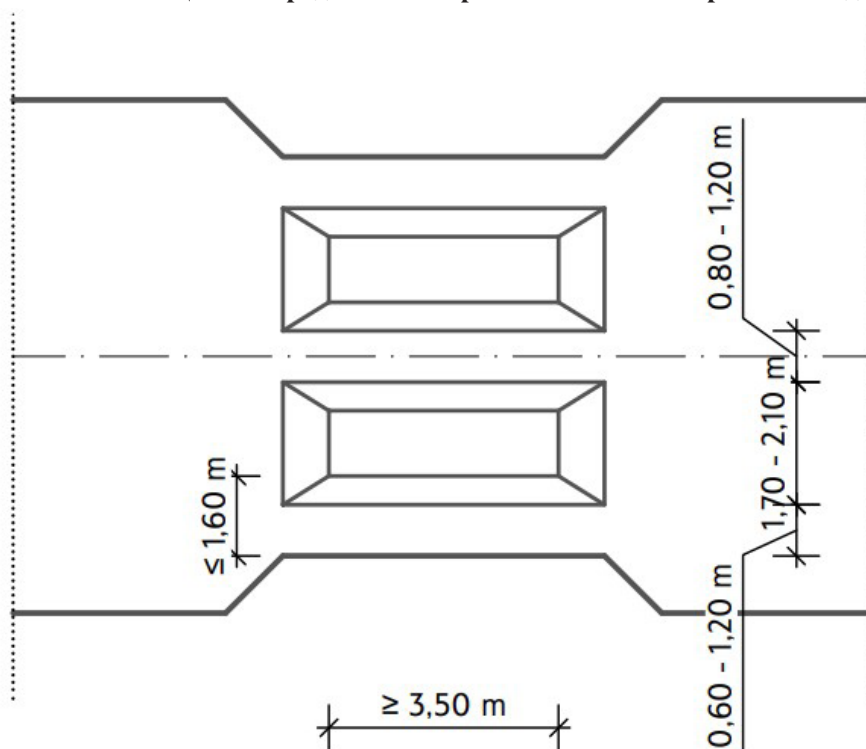

а) схема на пътни възглавници, комбинирани с двустранно локално стеснение

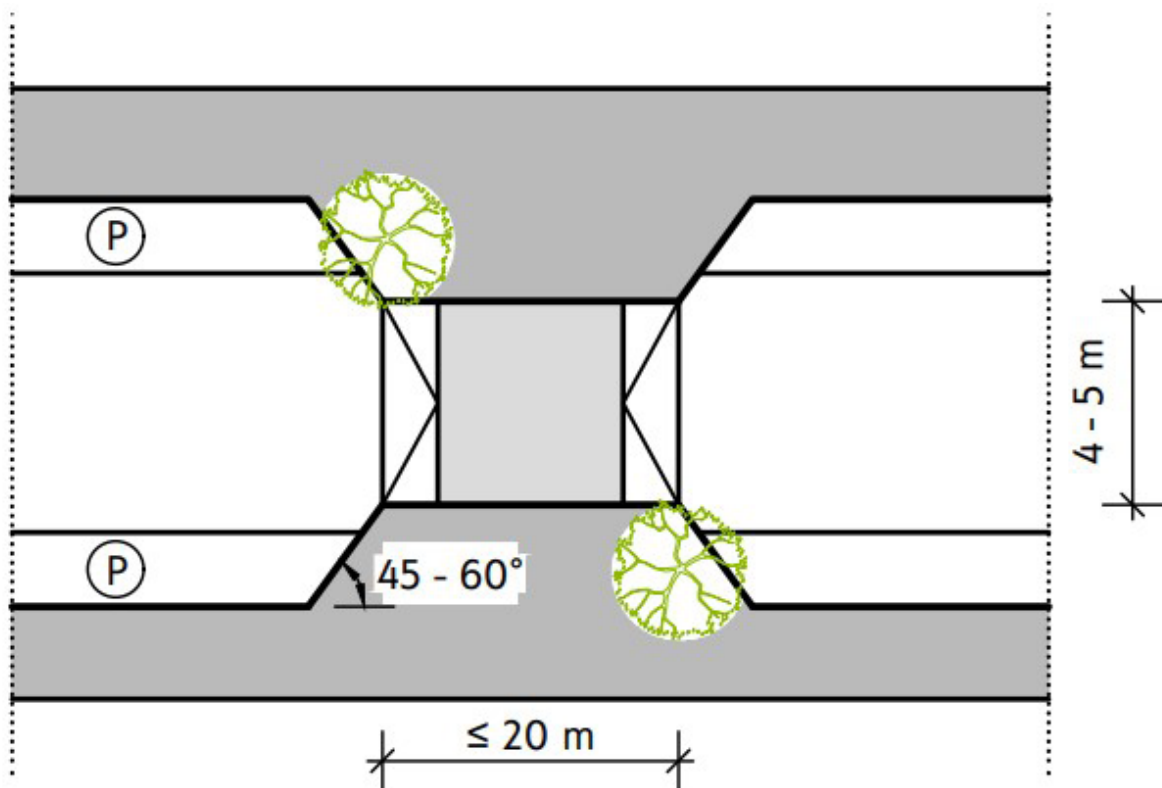

б) схема на двустранно локално стеснение, комбинирано с пътна табла

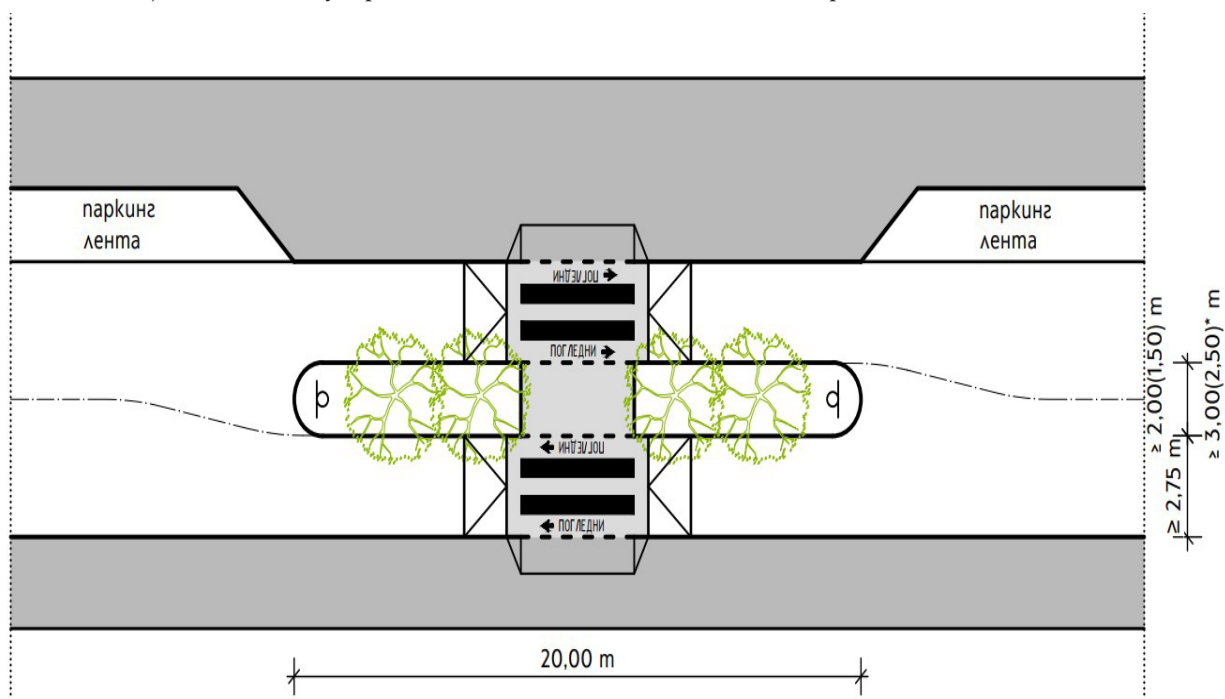

\*при озеленяване с висока растителност

в) схема на централен остров, комбиниран с пътни табла

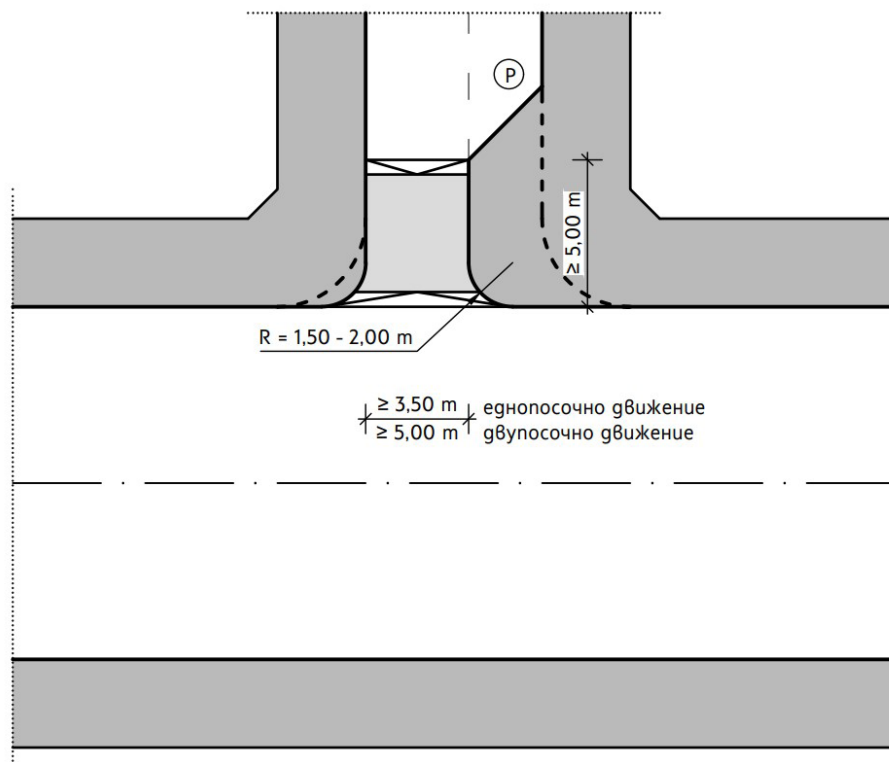

г) схема на комбинация от изнесени тротоари, намаляване на бордюрните радиуси и пътна табла при кръстовище между първостепенна и второстепенна улица

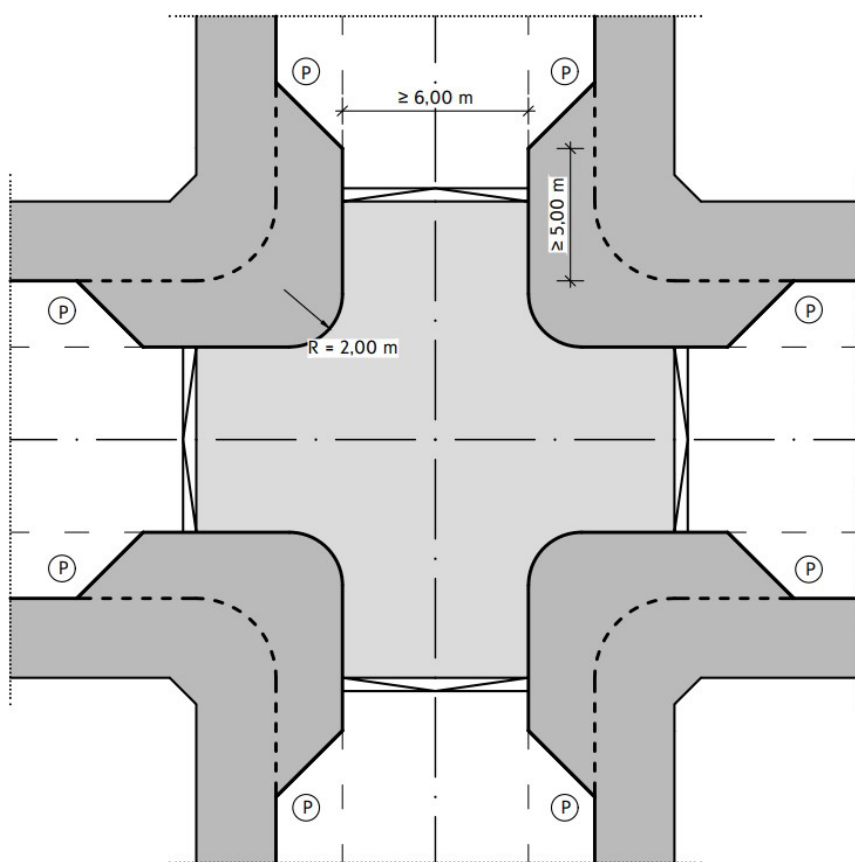

д) схема на комбинация между изнесени тротоари, намаляване на радиусите на бордюрните криви и повдигнато кръстовище

Приложение № 2  
към чл. 3, ал. 5

Средство за ограничаване на скоростта и успокояване на движението	Приложимост според класификацията на улицата				Проектна скорост [km/h]	Приложимо в населени места	Приложимо извън населени места*
	разположение	според класификацията на улицата		според функциите, които изпълнява			
		II клас улици	III/IV клас улици				
Изкуствени неравности							
Гърбица	между кръстовища	○	●	○	○	●	○
Пътна възглавница	между кръстовища	○	●	●	●	●	○
Пътна табла	между кръстовища	○	●	○	○	●	○
Повдигната пешеходна пътека	и двете	○	●	○	○	●	○
Повдигнато кръстовище	в кръстовище	○	○	○	○	○	○
Надлъжни изкуствени неравности	между кръстовища	○	○	○	○	○	○





Остров в плагното за движение	и двете	●	●	●	●	●	●	20 – 60	●	●
<b>Маркировка</b>										
Напречна оптична маркировка	между кръстовища	-	-	-	-	-	-	30 – 90	○	●
Напречна шумна маркировка	между кръстовища	-	-	-	-	-	-	30 – 90	○	●
Надлъжни ивици	между кръстовища	-	-	-	-	-	-	30 – 90	○	●
<b>Други средства</b>										
Настилки с различен цвят и текстура	и двете	●	●	●	●	●	●	20 – 90	●	●
Знаци с променливо съдържание	между кръстовища	●	●	●	●	●	●	30 – 90	○	●

Легенда:

● – приложимо

○ – приложимо само в определени случаи

○ – неприложимо

\* *Забележка:* Изкуствените неравности не се прилагат на републикански пътища.

Схеми на пътна табла и пътна възглавница на улица с надлъжен наклон между 5 и 10 %

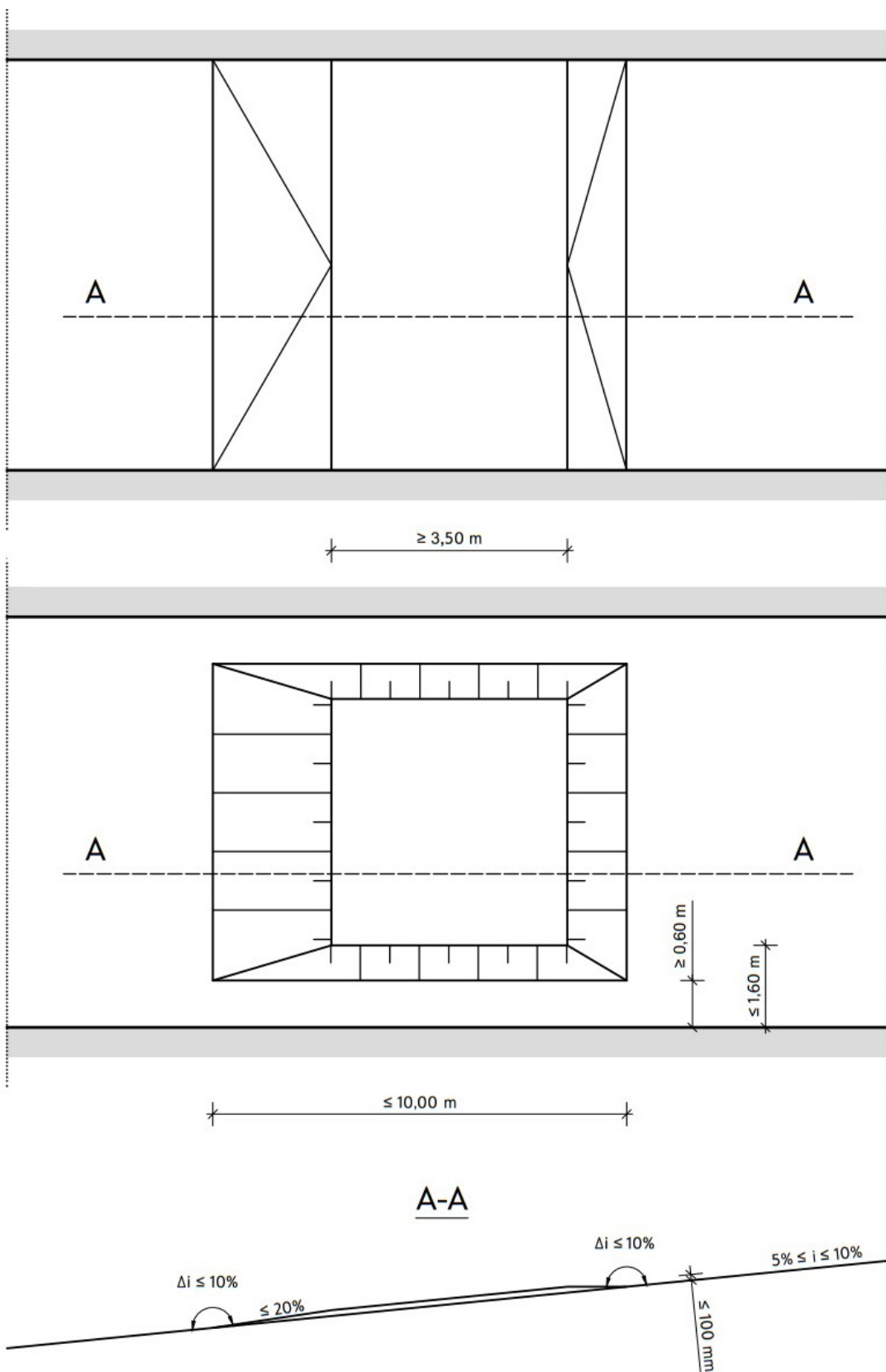

Профили на гърбици, в зависимост от целевата скорост на движение

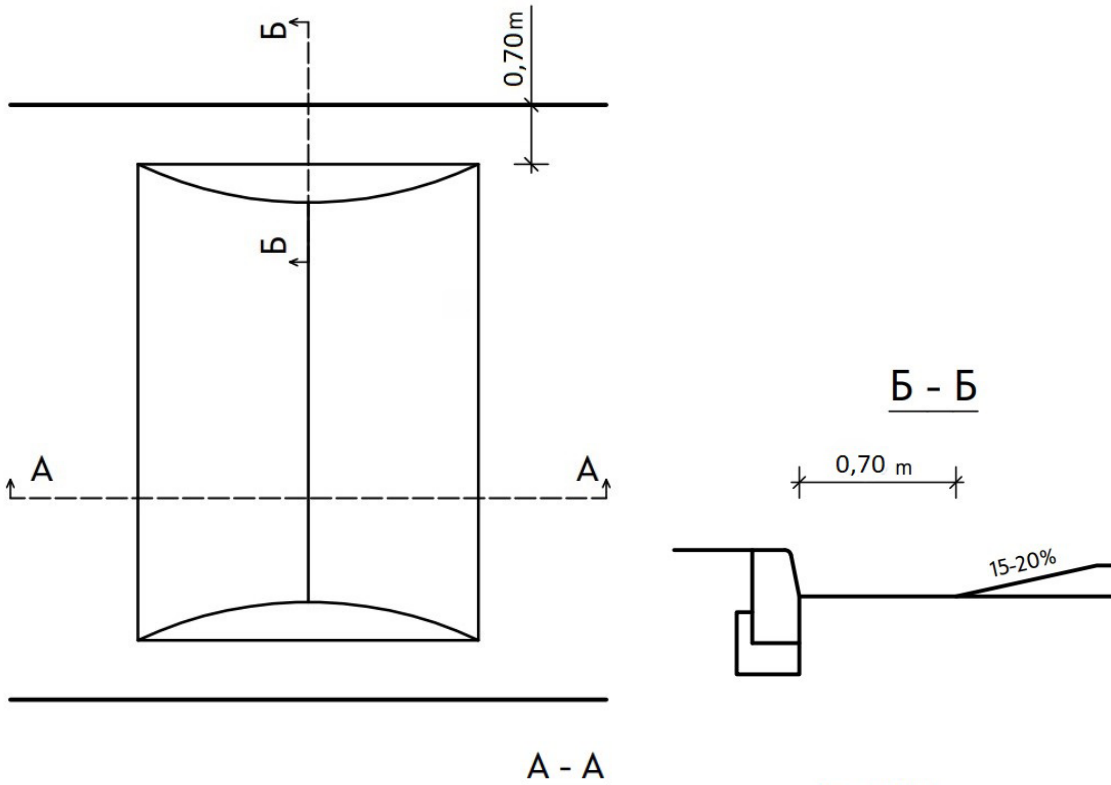

$V_{max} \leq 20 \text{ km/h}$   
 $\Delta i = 8,0\% - 10,0\%$   
 $L = 3,00 - 5,00 \text{ m}$   
 $H = 100 - 120 \text{ mm}$

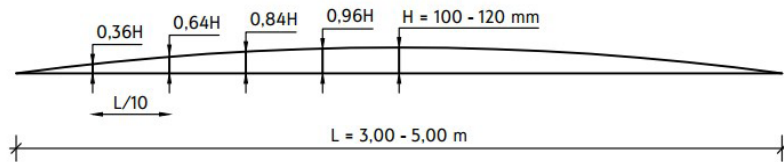

$V_{max} \leq 30 \text{ km/h}$   
 $\Delta i = 6,0\% - 9,0\%$   
 $L = 3,00 - 5,00 \text{ m}$   
 $H = 60 - 100 \text{ mm}$

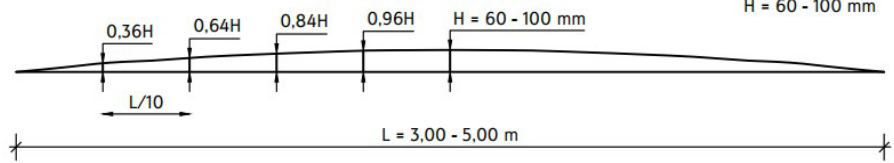

$V_{max} \leq 40 \text{ km/h}$   
 $\Delta i = 5,0\% - 8,0\%$   
 $L = 3,00 - 5,00 \text{ m}$   
 $H = 50 - 80 \text{ mm}$

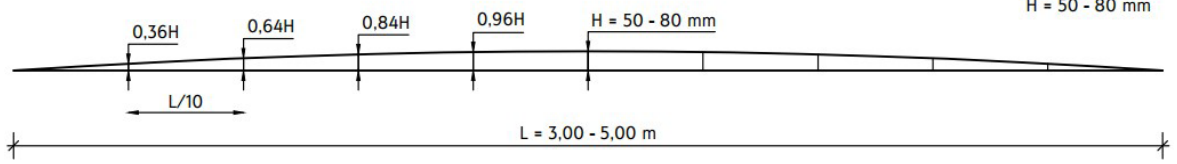

## Схеми на шикани, оформени с маркировка и преместваеми кашпи за растения

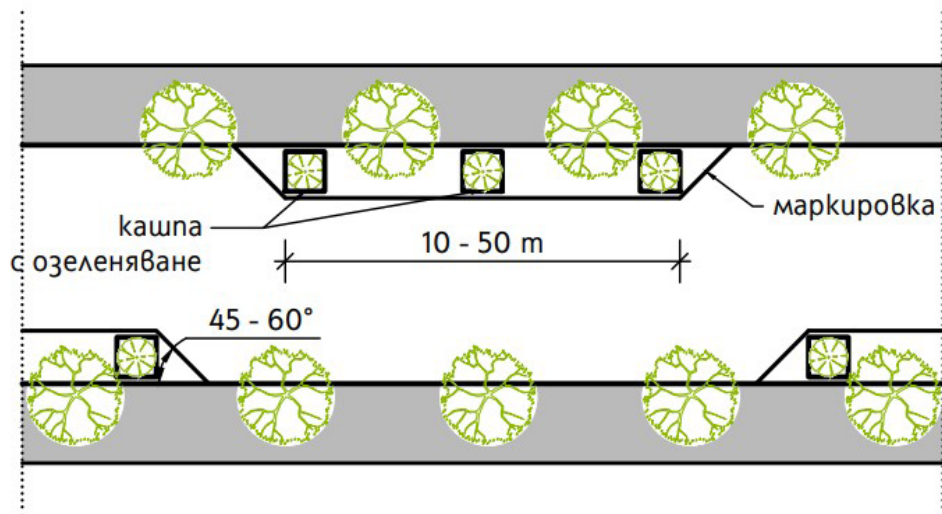

а) шикан, оформен с преместваеми кашпи и маркировка

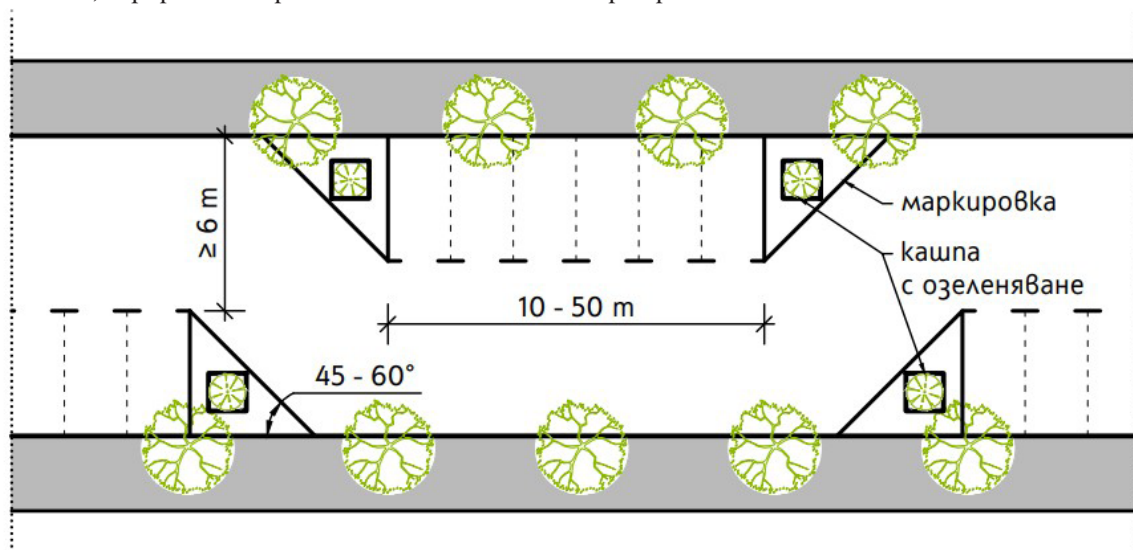
б) шикан, оформен с преместваеми кашпи, маркировка и реорганизация на паркирането  
6507**ЦЕНТРАЛНА ИЗБИРАТЕЛНА  
КОМИСИЯ****РЕШЕНИЕ № 3831-НС  
от 9 октомври 2024 г.**относно изменение на Решение № 3706-НС от  
16 септември 2024 г. на ЦИКНа основание чл. 6, ал. 1 от Изборния кодекс  
Централната изборителна комисия**РЕШИ:**Изменя образец на изборна книга № 82-НС,  
утвърдена с Решение № 3706-НС от 16 септем-  
ври 2024 г. на ЦИК, съгласно приложението.Решението да се обнародва в „Държавен  
вестник“.Председател:  
**Камелия Нейкова**  
Секретар:  
**Севинч Солакова**

Избирателна секция №

--	--	--	--	--	--	--	--	--	--

**ПРОТОКОЛ**  
**за предаване и приемане на изборни книжа и материали на СИК/ПСИК за**  
**съхранение в общинската администрация в изборите за народни представители на**  
**27 октомври 2024 г.**  
(чл. 287, ал. 7 ИК)

Днес, ..... г., в ..... часа, секционната избирателна комисия/подвижната секционна избирателна комисия в избирателна секция № ....., населено място ....., община ....., адм. район ....., изборен район ..... , предаде за съхранение в общинската администрация на община ..... следните изборни книжа и материали от изборите за народни представители на 27 октомври 2024 г.:

1. Запечатан чувал (торба) с поставени в него бюлетините и останалите книжа и материали на СИК/ПСИК, получени по реда на чл. 215, ал. 1 ИК ..... (брой с думи)	..... (с цифри)
2. Плик с екземпляра от протокола на СИК, предназначен за съхранение в общинската администрация, протокола за предаването и приемането на изборните книжа и материали по чл. 215, ал. 4 ИК и протокола за предаване на сгрешен формуляр от протокола на СИК (ако е съставен такъв). В плика се поставя и протоколът при установена липса на изборни книжа в плика и при установяване, че чувалът (торбата) на СИК/ПСИК е с нарушена цялост (ако е съставен такъв). Пликът се запечатва при съставянето на този протокол. ..... (брой с думи)	..... (с цифри)

Забележка: .....

Председател на СИК/ПСИК: .....

Заместник-председател на СИК/ПСИК: .....

Секретар на СИК/ПСИК: .....

Комисия в състав, определена със заповед № ..... на кмета на общината, за приемане на изборните книжа и материали за съхранение:

Членове:

- |         |         |
|---------|---------|
| 1. .... | 4. .... |
| 2. .... | 5. .... |
| 3. .... | 6. .... |

*Протоколът се съставя и подписва в два еднообразни екземпляра - по един за СИК/ПСИК и за общината.*

**НЕОФИЦИАЛЕН РАЗДЕЛ****ДЪРЖАВНИ ВЕДОМСТВА,  
УЧРЕЖДЕНИЯ, ОБЩИНИ  
И СЪДИЛИЩА****НАЦИОНАЛНА АГЕНЦИЯ  
ЗА ПРИХОДИТЕ****ЗАПОВЕД № 3-ЦУ-1927  
от 27 септември 2024 г.**

На основание чл. 8, ал. 4 от Данъчно-осигурителния процесуален кодекс (ДОПК) нареждам:

1. В приложение № 1 към Заповед № 3-ЦУ-2660 от 21.12.2023 г. на изпълнителния директор на Националната агенция за приходите да се впише следното задължено лице, за което Териториална дирекция (ТД) на НАП „Средни данъкоплатци и осигурители“ (СДО) е компетентна, съгласно т. II от заповедта:

3335	207892408	„МАРЧЕЛА ИНВЕСТ“ ООД
------	-----------	----------------------

2. Заповедта влиза в сила от 1.10.2024 г. и допълва Заповед № 3-ЦУ-2660 от 21.12.2023 г. на изпълнителния директор на НАП.

Настоящата заповед следва да се сведе до знанието на всички заинтересовани служители за сведение и изпълнение.

На основание чл. 8, ал. 4 от ДОПК заповедта следва да се обнародва в „Държавен вестник“.

За изпълнителен директор:  
**Б. Жилова**

6502

**ЗАПОВЕД № 3-ЦУ-1928  
от 27 септември 2024 г.**

На основание чл. 8, ал. 4 от Данъчно-осигурителния процесуален кодекс (ДОПК) във връзка с т. III.2 от Заповед № 3-ЦУ-2662 от 21.12.2023 г. на изпълнителния директор на Националната агенция за приходите (НАП) нареждам:

1. В приложение № 1 към Заповед № 3-ЦУ-2662 от 21.12.2023 г. на изпълнителния директор на Националната агенция за приходите да се впише следното задължено лице, за което Териториална дирекция (ТД) на НАП „Големи данъкоплатци и осигурители“ (ГДО) е компетентна, съгласно т. II от заповедта:

1355	207975633	„ЕКСТРАПАК“ АД
------	-----------	----------------

2. Заповедта влиза в сила от 1.10.2024 г. и допълва Заповед № 3-ЦУ-2662 от 21.12.2023 г. на изпълнителния директор на НАП.

Настоящата заповед следва да се сведе до знанието на всички заинтересовани служители за сведение и изпълнение.

На основание чл. 8, ал. 4 от ДОПК заповедта следва да се обнародва в „Държавен вестник“.

За изпълнителен директор:  
**Б. Жилова**

6503

**3. – Министърът на регионалното развитие и благоустройството** на основание чл. 149, ал. 1 от Закона за устройство на територията (ЗУТ) съобщава, че е издал Разрешение за строеж № РС-77 от 4.10.2024 г. за обект: „Водопровод за водоснабдяване на община Костинброд и с. Волюяк, Столична община, от мрежата на „Софийска вода“ АД“, на територията на: Столична община, област София, община Божурище и община Костинброд, Софийска област. На основание чл. 215, ал. 1 и 4 от ЗУТ разрешението за строеж подлежи на обжалване от заинтересуваните лица пред Върховния административен съд в 14-дневен срок от обнародване на обявлението в „Държавен вестник“ чрез Министерството на регионалното развитие и благоустройството.

6473

**58. – Министърът на регионалното развитие и благоустройството** на основание чл. 149, ал. 1 от Закона за устройство на територията (ЗУТ) съобщава, че е издал Разрешение за строеж № РС-79 от 8.10.2024 г. за обект: „Основен ремонт на Виадукт при км 59+727 на АМ „Тракия“ със следните етапи: Етап 1 – дясно платно на АМ „Тракия“; Етап 2 – ляво платно на АМ „Тракия“, при условията на чл. 60 от Административнопроцесуалния кодекс. Предварителното изпълнение може да се обжалва пред Върховния административен съд в 3-дневен срок от обнародването в „Държавен вестник“ чрез Министерството на регионалното развитие и благоустройството (МРРБ). На основание чл. 215, ал. 1 и 4 от ЗУТ разрешението за строеж подлежи на обжалване от заинтересуваните лица пред Върховния административен съд в 14-дневен срок от обнародване на обявлението в „Държавен вестник“ чрез МРРБ.

6505

**70. – Националната агенция за приходите, Териториална дирекция – Велико Търново**, на основание чл. 239, ал. 2 от ДОПК с постановление за възлагане на недвижим имот с изх. № С240004-091-0000561/11.06.2024 г. възлага на „Агроком Консулт“ ЕООД, ЕИК 114619583, с адрес: област Плевен, община Плевен, гр. Плевен, ул. Васил Левски № 174, ет. 5, офис 7, следните недвижими имоти: недвижим имот – самостоятелен обект в сграда, КИД 43952.506.360.1.3 по КККР, одобрени със Заповед № РД-18-10 от 17.04.2007 г. на изпълнителния директор на АГКК; предназначение на самостоятелния обект: друг вид самостоятелен обект в сграда, брой нива на обекта: 1, площ 218 кв. м, намиращ се в гр. Ловеч, община Ловеч, област



Ловеч, ул. Панайот Волов № 1, ет. 1, с граници, разположен в сграда с идентификатор 43952.506.360.1, с предназначение: сграда за търговия, съседни самостоятелни обекти в сградата: на същия етаж: няма, под обекта: няма, над обекта: 43952.506.360.1.6, 43952.506.360.1.5, 43952.506.360.1.14, 43952.506.360.1.9, 43952.506.360.1.2, 43952.506.360.1.3, придобит с нотариален акт № 190, том II, рег. № 2065, дело № 596 от 21.05.1999 г. на нотариус Нели Хаджикръстева, вписан в Службата по вписванията – Ловеч, с № 7, том X, дело № 2134/1999 г.; недвижим имот – самостоятелен обект в сграда, КИД 43952.506.360.1.5 по КККР, одобрени със Заповед № РД-18-10 от 17.04.2007 г. на изпълнителния директор на АГКК, последното изменение на КККР, засягащо обекта, е от 3.09.2012 г.; предназначение на самостоятелния обект: за търговска дейност, брой нива на обекта: 1, площ 26 кв. м, намиращ се в гр. Ловеч, община Ловеч, област Ловеч, ул. Панайот Волов № 1, ет. 1, с граници, разположен в сграда с идентификатор 43952.506.360.1, с предназначение: сграда за търговия, съседни самостоятелни обекти в сградата: на същия етаж: 43952.506.360.1.6, 43952.506.360.1.14, под обекта: 43952.506.360.1.3, над обекта: няма, придобит с нотариален акт № 190, том II, рег. № 2065, дело № 596 от 21.05.1999 г. на нотариус Нели Хаджикръстева, вписан в Службата по вписванията – Ловеч, с № 7, том X, дело № 2134/1999 г.; недвижим имот – самостоятелен обект в сграда, КИД 43952.506.360.1.14 по КККР, одобрени със Заповед № РД-18-10 от 17.04.2007 г. на изпълнителния директор на АГКК; предназначение на самостоятелния обект: друг вид самостоятелен обект в сграда, брой нива на обекта: 1, площ 21,3 кв. м, намиращ се в гр. Ловеч, община Ловеч, област Ловеч, ул. Панайот Волов № 1, ет. 1, с граници, разположен в сграда с идентификатор 43952.506.360.1, с предназначение: сграда за търговия, съседни самостоятелни обекти в сградата: на същия етаж: 43952.506.360.1.5, 43952.506.360.1.15, под обекта: 43952.506.360.1.3, над обекта: няма, придобит с нотариален акт № 190, том II, рег. № 2065, дело № 596 от 21.05.1999 г. на нотариус Нели Хаджикръстева, вписан в Службата по вписванията – Ловеч, с № 7, том X, дело № 2134/1999 г.; недвижим имот – самостоятелен обект в сграда, КИД 43952.506.360.1.9 по КККР, одобрени със Заповед № РД-18-10 от 17.04.2007 г. на изпълнителния директор на АГКК, последното изменение на КККР, засягащо обекта, е от 3.09.2012 г.; предназначение на самостоятелния обект: за търговска дейност, брой нива на обекта: 1, площ 19,7 кв. м, намиращ се в гр. Ловеч, община Ловеч, област Ловеч, ул. Панайот Волов № 1, ет. 1, с граници, разположен в сграда с идентификатор 43952.506.360.1, с предназначение: сграда за търговия, съседни самостоятелни обекти в сградата: на същия етаж: 43952.506.360.1.2, под обекта: 43952.506.360.1.3, над обекта: няма, придобит с нотариален акт № 190, том II, рег. № 2065, дело № 596 от 21.05.1999 г. на нотариус Нели Хаджикръстева, вписан в Службата по вписванията – Ловеч, с № 7, том X, дело

№ 2134/1999 г. Собствеността преминава у купувача от датата на постановлението и същото подлежи на вписване от съдията по вписванията при районния съд по местонахождението на имота. Постановлението за възлагане е вписано в Службата по вписванията – Ловеч, на 17.07.2024 г. с вх. рег. № 3631 от 17.07.2024 г., дв. вх. рег. № 3630 от 17.07.2024 г., акт том 8, акт № 200/2024 г. 6475

**56. – Националната агенция за приходите, Териториална дирекция – Пловдив**, на основание чл. 253 от ДОПК с постановление за възлагане на недвижим имот с № С240016-091-0000782/24.09.2024 г. възлага на „Нетсолар“ ЕООД, адрес: гр. Русе, област Русе, ул. Църковна независимост № 16, ет. 16, поземлен имот, КИД 07154.46.3 по кадастралната карта и кадастралните регистри на с. Буховци, община Търговище, област Търговище, начин на трайно ползване: за друг поземлен имот за движение и транспорт, трайно предназначение на територията: територия на транспорта, предходен идентификатор: 07154.46.1, номер на предходен план: 00123, с площ съгласно скица – 935 611 кв. м, а съгласно нотариален акт № 130, том XV, рег. № 5528, дело 2914 от 20.09.2013 г. – 943 415 кв. м, представляващ III категория земя, с граници: 07154.26.34, 07154.26.33, 07154.26.1, 07154.21.106, 07154.21.102, 07154.21.105, 07154.39.38, 07154.39.36, 07154.888.1, 07154.1.78, 07154.46.2, 07154.1.2, 46190.44.6, 07154.1.40, 46190.44.32, 00215.6.24, 00215.6.7, 00215.6.8, 07154.26.36, ведно с всички приращения и изградените в имота съоръжения. Собствеността преминава у купувача от датата на постановлението. 6474

**67. – Медицинският институт при МВР, София**, обявява конкурс за прием на докторанти – задочна форма на обучение, за учебната 2024/2025 г. по следните акредитирани докторски програми: „Гастроентерология“ – един; „Неврология“ – един; „Нефрология“ – един; „Образна диагностика“ – един; „Ортопедия и травматология“ – един; „Обща хирургия“ – един; „Оториноларингология“ – един; „Урология“ – един. Документи се приемат в срок 2 месеца от обнародването на обявата в „Държавен вестник“ в Медицинския институт – МВР, София, бул. Скобелев № 79. За контакти: тел. 02/9821 542. 6452

**8. – Институтът по информационни и комуникационни технологии – БАН, София**, обявява конкурси за заемане на академични длъжности: професор по професионално направление 4.6. Информатика и компютърни науки, специалност „Информатика (блокчейн технологии и модели)“ – един за секция „Интелигентни системи“; професор по професионално направление 4.6. Информатика и компютърни науки, специалност „Информатика“ – един за секция „Моделиране и оптимизация“ и един за секция „Информационни процеси и системи за вземане на решения“; главен асистент по професионално направление 5.2. Електротехника, електроника и автоматика, специалност „Приложение на

принципите и методите на кибернетиката в различни области на науката“ – един за секция „Кибер физични системи“. Срок за подаване на документи – 2 месеца от обнародването на обявата в „Държавен вестник“. Документи – София, ул. Акад. Г. Бончев, бл. 2, стая 305, тел. 0879 665 895.  
6453

**75. – Националният център по заразни и паразитни болести – София**, обявява конкурс за прием на редовни докторанти по държавна поръчка за учебната 2024 – 2025 г. в съответствие с Решение № 478 от 4.07.2024 г. на Министерския съвет по следните научни специалности: имунопатология и алергология – 1; имунология – 1. Кандидатите подават следните документи: 1. заявление до директора за участие в конкурса; 2. автобиография (европейски образец със снимка); 3. нотариално заверено копие на дипломата за завършена образователно-квалификационна степен „магистър“ и приложението към нея; 4. удостоверение за признато висше образование, ако дипломата е издадена от чуждестранно висше училище; 5. документ за трудов стаж, ако има такъв; 6. медицинско свидетелство; 7. свидетелство за съдимост; 8. списък на публикациите, ако има такива; 9. сертификат за компютърни умения; 10. сертификат или диплома за владеене на чужди езици; 11. две снимки; 12. други документи, удостоверяващи интересите и постиженията в съответната научна област. Срок: 2 месеца от обнародването в „Държавен вестник“. Документи се подават в Учебен отдел на НЦЗПБ, София 1504, бул. Янко Сакъзов № 26, тел. за справка: 02/8468307.  
6445

**386. – Община Асеновград** на основание чл. 129, ал. 1 от ЗУТ съобщава, че с Решение № 364, взето на дванадесето редовно заседание с протокол № 12 от 28.08.2024 г. на Общинския съвет – Асеновград, е одобрен подробен устройствен план – парцеларен план за обект: „Транспортен достъп до поземлен имот КИ 99088.18.21 по кадастралната карта на кв. Долни Воден, Асеновград“, през поземлен имот с КИ 99088.18.247 по кадастралната карта на кв. Долни Воден, Асеновград, обозначен с точки от 1 до 4 с червен цвят на приложения проект. На основание чл. 215, ал. 4 от ЗУТ решението подлежи на обжалване в 30-дневен срок от обнародването в „Държавен вестник“ чрез Общинския съвет – Асеновград, до Административния съд – Пловдив.  
6481

**4. – Община Берковица** на основание чл. 128, ал. 1 от ЗУТ съобщава на заинтересованите лица, че е изработен и изложен за проучване проект за подробен устройствен план (ПУП) – план за улична регулация за изменение на план за улична регулация на с. Бързия, община Берковица, за ул. Девети септември в с. Бързия. Измененията касаят несъответствия по отношение местоположението на части от тротоари, обслужващата инфраструктура и уличното платно. На основание чл. 128, ал. 5

от ЗУТ в едномесечен срок от обнародването в „Държавен вестник“ заинтересованите лица могат да разгледат проекта в стая № 112 на общинската администрация и да направят писмени възражения, предложения и искания до ОБА – Берковица.  
6458

**6. – Община Берковица** на основание чл. 128, ал. 1 от ЗУТ съобщава на заинтересованите лица, че е изработен и изложен за проучване проект за подробен устройствен план (ПУП) – план за изменение на улична регулация на гр. Берковица, одобрен с Решение № 1200 по протокол № 60 от 27.04.2018 г. от Общинския съвет – гр. Берковица, за ул. Шабовица в гр. Берковица и специализирани план-схеми по чл. 108 от ЗУТ. Измененията касаят несъответствия по отношение на местоположението на части от тротоари, обслужващата инфраструктура и уличното платно. На основание чл. 128, ал. 5 от ЗУТ в едномесечен срок от обнародването в „Държавен вестник“ заинтересованите лица могат да разгледат проекта в стая № 112 на общинската администрация и да направят писмени възражения, предложения и искания до ОБА – Берковица.  
6459

**8. – Община гр. Бяла**, област Русе, на основание чл. 128, ал. 1 от ЗУТ обявява на заинтересованите страни, че е изработен проект за подробен устройствен план – парцеларен план за техническа инфраструктура за външно електрозахранване до УПИ Х-202 в кв. 4, с. Стърмен, община Бяла, област Русе, в съответствие с Решение № 65 по протокол № 8 от 28.03.2024 г. на Общинския съвет – Бяла, област Русе. Трасето за външно електрозахранване до УПИ Х-202 в кв. 4, с. Стърмен, област Русе, е извън урбанизираната територия, като преминава през поземлен имот 70130.42.48 – земеделска земя, пасище, общинска публична собственост, през поземлен имот 70130.42.50 – земеделска земя, селскостопански път, общинска публична собственост, с. Стърмен. Проектът за ПУП се намира в сградата на Община Бяла, област Русе, пл. Екзарх Йосиф I № 1, стая № 105, и може да се прегледа от заинтересованите лица. Възложител: Димитър Костадинов Шишков. На основание чл. 128, ал. 5 от ЗУТ заинтересованите лица могат да направят писмени възражения и предложения по проекта до главния архитект на община Бяла, област Русе, в едномесечен срок от обнародването в „Държавен вестник“.  
6451

**7. – Областният управител на област с административен център Варна** на основание чл. 149, ал. 1 от ЗУТ съобщава, че е издал Разрешение за строеж № 123 от 1.10.2024 г. за обект: „Подземна физическа инфраструктура, предназначена за оптична кабелна свързаност от гр. Варна до с. Езерово, община Белослав, област Варна“, на територията на област Варна: община Варна и община Белослав. На основание чл. 215, ал. 1 и 4 от ЗУТ разрешението за строеж подлежи на обжалване от заинтересованите лица пред Административния съд – Варна, в

30-дневен срок от обнародването в „Държавен вестник“ чрез областния управител на област с административен център Варна.  
6456

**7. – Община Ихтиман** на основание чл. 128, ал. 1 от ЗУТ съобщава на заинтересуваните лица, че е изработен проект за ПУП – ПП (проект за устройствен план – парцеларен план) за обект: „Нов въздушен кабел НН за външно електрозахранване на Еднофамилна едноетажна жилищна сграда с изгребна яма“, намираща се в ПИ 57443.36.177, УПИ VII-203, кв. 31, с. Полянци, община Ихтиман, Софийска област. Дължината на трасето в обхвата на ПУП – ПП е 20 м. Сервитутът засяга единствено ПИ 57443.37.991, местност Чир дере, земеделска територия, НТП – за селскостопански, горски, ведомствен път. Собственост – общинска публична собственост. На основание чл. 128, ал. 5 от ЗУТ в едномесечен срок от обнародването в „Държавен вестник“ заинтересуваните лица могат да се запознаят с проекта в сградата на техническата служба на Община Ихтиман (стая № 16) и да направят писмени възражения, предложения и искания по него.  
6479

**87. – Община Несебър** на основание чл. 128, ал. 1 от ЗУТ съобщава, че е изработен проект за ПУП – парцеларен план за обект: „Външно ел. захранване на „Група жилищни сгради за сезонно ползване“ в УПИ I-132 (51500.201.118), кв. 13 по плана на зона Инцараки, м. Юрта-Балкана, землище гр. Несебър, подобекти БКТП и кабели 20 kV“. Проектното трасе на кабела преминава през ПИ 51500.201.124 – държавна частна собственост, ТПТ – „горска“, и НТП – „друг вид дървопроизводителна гора“ (предмет на парцеларния план). Сервитутът на кабелите 20 kV е определен съгласно чл. 7 от Наредба № 16 от 2004 г. за сервитутите на енергийните обекти. Като неразделна част от проекта е приложен координатен регистър на точките от сервитута на кабели 20 kV и нов БКТП. Сервитутът на кабелите засяга 20 кв. м, а на новия БКТП – 38 кв. м. Проектът за ПУП – ПП се намира в отдел „УТ“ – Община Несебър, ул. Еделвайс № 10, ет. 3, стая № 36, и може да се прегледа от заинтересуваните лица. Искания, възражения и предложения по проекта се подават в Община Несебър в едномесечен срок от обнародването на съобщението в „Държавен вестник“.  
6449

**39. – Община Пазарджик** на основание чл. 128, ал. 1 от ЗУТ обявява, че е изработен проект на ПУП – парцеларен план за определяне на трасе за транспортен достъп чрез път с трайна настилка до ПИ с идентификатор 23457.3.17, местност Пясъците, землище с. Драгор, община Пазарджик. Имот с идентификатор 23457.3.17 попада в обхвата на транспортно-комуникационна схема за пътни връзки и организация на движението за имотите край пътища I-8 Пазарджик – Пловдив и II-37 Пазарджик – Панагюрище, одобрена с Решение № 94 от 31.05.2007 г. на Общинския съвет – Пазарджик, взето с протокол № 8.

Трасето за осигуряване на транспортен достъп чрез път с трайна настилка ще свързва ПИ 23457.3.17 в местност Пясъците, землище с. Драгор, община Пазарджик, с републикански път III-803 Драгор – Динката. Трасето включва част от ПИ с идентификатор 23457.3.35 с площ 492 кв. м, разположена непосредствено пред лицето на ПИ 23457.3.17, съобразно одобрената транспортно-комуникационна схема. ПИ с идентификатор 23457.3.35 е общинска публична собственост, с начин на трайно ползване – за селскостопански, горски, ведомствен път. Проектът е изложен в Община Пазарджик, ет. 5, стая № 509. На основание чл. 128, ал. 5 от ЗУТ в едномесечен срок от обнародването в „Държавен вестник“ заинтересуваните лица могат да направят писмени възражения до общинската администрация.  
6462

**80. – Община Перник** на основание чл. 128, ал. 1 във връзка с чл. 150, ал. 6 от ЗУТ съобщава на заинтересуваните лица, че е изработен комплексен проект за инвестиционна инициатива (КПИИ) за обект: „Модернизация на железопътната линия „София – Перник – Радомир“ – част от Трансевропейската транспортна мрежа, участък Перник – Радомир, гр. Перник, община Перник“, съдържащ следните части: технически проект: подробни устройствени планове, както следва: ПУП – парцеларен план (ПП), община Перник, землище с. Драгичево; ПУП – специализиран план, община Перник, землище с. Драгичево; ПУП – ИПР, община Перник, землище с. Драгичево; ПУП – ПП, община Перник, землище гр. Перник, в участък София – Перник; ПУП – ПП, община Перник, землище гр. Перник, в участък Перник – Радомир; ПУП – ИПР, община Перник, землище гр. Перник, в участък София – Перник; ПУП – ИПРЗ, община Перник, землище гр. Перник, в участък Перник – Радомир; ПУП – ПП, община Перник, землище гр. Батановци; ПУП – ИПРЗ, община Перник, землище гр. Батановци; ПУП – ПП, община Перник, землище с. Лесковец. На основание чл. 128, ал. 5 от ЗУТ заинтересуваните лица могат да направят писмени възражения, предложения и искания по проекта до общинската администрация в едномесечен срок от обнародването в „Държавен вестник“.  
6480

**3. – Община Перушица** на основание чл. 128, ал. 1 от ЗУТ съобщава на заинтересуваните лица по смисъла на чл. 131 от ЗУТ, че е представен за процедуране и одобрение проект на подробен устройствен план – парцеларен план за трасета на линейни обекти: „Подробен устройствен план – парцеларен план (ПУП – ПП) на проектни трасета на кабел 1 kV, водопровод PE-HD Ø 90, минаващ западно от имот 55909.270.91 по път – ПИ с ид. 55909.201.412, и транспортен достъп за ПИ 55909.270.91 – „за произв., складова дейност“, местност Манолева нива, гр. Перушица“. Проектните трасета са съгласно приложените ПУП – парцеларни планове и регистри на засегнатите имоти. Проектът е на разположение в сградата на Община Перушица,



ул. Отец Паисий № 2, дирекция САБХДЕП, ет. 3, стая № 9, и може да бъде разгледан от заинтересованите лица всеки работен ден от 8 до 17 ч. На основание чл. 128, ал. 5 от ЗУТ в едномесечен срок от обнародването в „Държавен вестник“ заинтересованите лица могат да се запознаят с представения ПУП – ПП в сградата на Община Перушица и да направят писмени възражения, предложения и искания по проекта до общинската администрация.

6463

**29. – Община Самоков** на основание чл. 128, ал. 1 от ЗУТ обявява, че е изработен проект за ПУП – ИПРЗ (подробен устройствен план – изменение на плана за регулация и застрояване) на с. Бели Искър, община Самоков, както следва: изменение на регулацията и застрояването на УПИ IX – „за хотел и общ. обсл.“, ПИ № 03441.2.230 в кв. 16, като към него се придава ПИ 03441.2.668 и част от ПИ 03441.2.627, общинска собственост, и част от ПИ № 03441.2.667 и се променя отреждането на УПИ IX в УПИ IX – „за хотел, общ. обсл. и жил. сграда“, от терен за озеленяване в кв. 16 се образува нова улица от о.т. 69 до нови о.т. 69а – 69б през ПИ № 03441.2.627, общинска собственост, и част от ПИ 03441.2.667, собственост на възложителя, по изградената на място инфраструктура и се създава нов кв. 16а. Съгласно чл. 128, ал. 5 от ЗУТ в едномесечен срок от обнародването в „Държавен вестник“ заинтересованите лица могат да направят писмени възражения, предложения и искания по проекта за подробен устройствен план до общинската администрация – Самоков.

6450

**72. – Община Созопол** на основание чл. 129, ал. 1 от ЗУТ съобщава, че с Решение № 266 по протокол № 12 от 26.07.2024 г. на Общинския съвет – Созопол, е одобрен подробен устройствен план – парцеларен план за елементите на техническата инфраструктура извън границите на урбанизираните територии за обект: „Улица и алеи в м. Света Марина, землище на гр. Созопол, в обхват между кв. Мисаря и общински път BGS 12-20“, с трасе в ПИ с идентификатори 67800.36.44, 67800.36.58, 67800.36.417, 67800.36.45 и в части от поземлени имоти с идентификатори 67800.36.15, 67800.36.14, 67800.36.13, 67800.36.12, 67800.36.55, 67800.36.56, 67800.36.5, 67800.36.46, 67800.36.422, 67800.36.25, 67800.36.20, 67800.36.19, 67800.36.18, 67800.36.22, 67800.36.23, 67800.36.27, по КК на гр. Созопол. Новопроектираните улица и алеи допълват с транспортни връзки вече одобрената улична регулация, както следва: продължението в посока север към общински път BGS 12-20 в обхват на част от ПИ с идентификатор 67800.36.44 с габарит 6 м; продължението в посока изток към периферната ул. Мусала на кв. 113, м. Мисаря, в обхват на част от ПИ с идентификатор 67800.36.45 с габарит 9 м; в обхвата на части от ПИ с идентификатори 67800.36.44 и 67800.36.45 се ситуират алеи с габарит 4 м, включително с достъп до параклис „Св. Марина“. Решението подлежи на обжалване съгласно чл. 215, ал. 1 и 4 от ЗУТ

чрез Община Созопол пред Административния съд – Бургас, в 14-дневен срок от обнародването в „Държавен вестник“.

6478

**21. – Община Хисаря** на основание чл. 129, ал. 1 от ЗУТ уведомява заинтересуваните по чл. 131 от ЗУТ, че с Решение № 138, взето с протокол № 11 от 25.07.2024 г. на Общинския съвет – Хисаря, е одобрен проект за ПУП – план-схема за елементи на техническата инфраструктура – трасе на минерален РЕ-НД Ø 25, започващо от съществуващ сондаж № 4, находище „Хисаря“, в ПИ с идентификатор 77270.504.1249 (УПИ XI-3063 – мин. извор и СОЗ пояс I), преминаващо през 77270.504.3063 (УПИ III – парк, кв. 26), ПИ 77270.504.9639 (НТП – за второстепенна улица – улица с о.т. 468-467-468-462-461-444, ул. Балкан) – общинска публична собственост, продължаващо през ПИ 77270.504.9640 (НТП – за второстепенна улица – улица с о.т. 444-443-437, ул. Русалка) – общинска публична собственост, достигащо до семеен хотел „Вила Париж“ в УПИ I-947, кв. 108 по плана на Археологически резерват, гр. Хисаря, ПИ 77270.504.947 по КККР на гр. Хисаря, съгласно линии в син цвят и надписи в черен цвят и сив шрих за сервитута в приложения проект. Решението може да бъде обжалвано на основание чл. 215, ал. 4 от ЗУТ в 30-дневен срок от обнародването в „Държавен вестник“ чрез Община Хисаря до Административния съд – Пловдив.

6460

**22. – Община Хисаря** на основание чл. 129, ал. 1 от ЗУТ уведомява заинтересуваните по чл. 131 от ЗУТ, че с Решение № 139, взето с протокол № 11 от 25.07.2024 г. на Общинския съвет – Хисаря, е одобрен проект на ПУП – план-схема и парцеларен план за нов захранващ кабел НН от ТП-1 „Красновски бани“ до ново ЕТ ТЕПО 1Т/В+ГТ, монтирано на имотната граница на ПИ 39579.125.35 по КККР на с. Красново, община Хисаря, област Пловдив, преминаващ по улица с осови точки 12-13-14 по РП на с. Красново, кв. Красновски бани, и ПИ 39579.19.450, м. Керемедч. кладенец, по КККР на с. Красново, община Хисаря, област Пловдив, общинска публична собственост, с НТП – за селскостопански, горски, ведомствен път, съгласно линии в червен цвят и пунктири в син цвят за сервитута на трасето в приложения проект. Решението може да бъде обжалвано на основание чл. 215, ал. 4 от ЗУТ в 30-дневен срок от обнародването в „Държавен вестник“ чрез Община Хисаря до Административния съд – Пловдив.

6461

**Районният съд – Варна**, гражданско отделение, 30-и състав, призовава ответника по гр. д. № 8274/2023 г. Василий Михайлович Рибатулин, гражданин на Руска федерация, роден на 25.09.1948 г. в гр. Москва, БУЛСТАТ № 175614974, с неизвестен адрес, който в двуседмичен срок от обнародването в „Държавен вестник“ следва да се яви в деловодството на

Районният съд – Варна, ХХХ състав, за връчване на съдебните книжа по гр. д. № 8274/2023 г. на ВРС, образувано по искова молба от „Коминвест“ АД, ЕИК 115168663. Указва на Василий Михайлович Рибалин, гражданин на Руска Федерация, роден на 25.09.1948 г. в гр. Москва, БУЛСТАТ № 175614974, че при неявяване за получаване на книгата ще му бъде назначен особен представител на основание чл. 48, ал. 2 от ГПК.

6477  
**Районният съд – Исперих**, VII състав, призовава Халил Кутлу, сега с неизвестен адрес, да се яви в съда на 21.11.2024 г. в 10,30 ч. като ответник по гр. д. № 20243310100573/2024 г., заведено от Селиме Ергин Кутлу. Ответникът да посочи съдебен адрес, в противен случай делото ще се гледа при условията на чл. 48, ал. 2 от ГПК.

6464  
**Софийският районен съд** призовава и указва на ответника Елисавета Пенева Петрова, родена на 12.11.1968 г., че има образувано гр. д. № 7037/2024 г. по описа на Софийския районен съд, I ГО, 166 състав, срещу нея и следва в 2-седмичен срок от обнародването в „Държавен вестник“ да се яви в сградата на Софийския районен съд с адрес: София, бул. Цар Борис III № 54, за да получи книгата, предназначени за нея. При неявяване книгата ще се смята за редовно връчени и на ответника ще бъде назначен особен представител на основание чл. 48, ал. 2 от ГПК.

6471  
**Софийският районен съд**, III гр. отделение, 139 състав, е образувал гр. д. № 46272/2024 г. по иск с правно основание чл. 560 – 569 от ГПК от Графтън Рисорс Инвестментс ЛТД. Кани държателя на временно удостоверение № 7/23.07.2009 г., издадено за акции от № 501 до № 24 875 от капитала на „Хидрострой – Бургас“ АД; временно удостоверение № 10/23.07.2009 г., издадено за акции от № 1 до № 250 от капитала на „Хидрострой – Бургас“ АД; временно удостоверение № 11/6.01.2010 г., издадено за акции от № 49 251 до № 50 750 от капитала на „Хидрострой – Бургас“ АД; временно удостоверение № 14/10.02.2010 г., издадено за акции от № 52 251 до № 53 750 от капитала на „Хидрострой – Бургас“ АД; временно удостоверение № 18/3.06.2010 г., издадено за акции от № 56 851 до № 58 850 от капитала на „Хидрострой – Бургас“ АД; временно удостоверение № 21/25.10.2010 г., издадено за акции от № 74 895 до № 94 449 от капитала на „Хидрострой – Бургас“ АД, да заяви по настоящото дело правата си върху временните удостоверения най-късно

до откритото съдебно заседание, насрочено за 20.11.2024 г. от 13 ч., когато ще се разгледа молбата на Иван Станилов Вълчев за обезсилване на ценната книга. В случай че в указания срок държателят не заяви своите права, ценните книги ще бъдат обезсилени при наличие на законовите предпоставки за това. Заповядва да не се издават акции и да не се извършват плащания по гореописаната ценна книга. Насрочва делото в открито съдебно заседание на 20.11.2024 г. от 13 ч., за когато с препис от настоящата заповед и от молбата по делото да се призват молителят и заинтересованите страни по делото: „Хидрострой – Бургас“ АД (на адреса на седалището на дружеството, след като се извърши справка в търговския регистър). Заповедта да се обнародва в неофициалния раздел на „Държавен вестник“. Препис от заповедта да се постави на определеното за това място в съда и да се изпрати на страните по делото.

6472  
**Софийският градски съд** с решение от 24.09.2024 г. на основание чл. 15 от ЗПП вписва политическа партия по ф.д. № 45/2024 г. с наименование „Център“ със седалище и адрес на управление: София, ул. Московска № 43, с устав, приет на учредително събрание, проведено на 13.07.2024 г. Вписва Петър Христов Димитров като председател. Вписва национален съвет в състав: Петър Христов Димитров – председател, Петър Георгиев Стефанов – член, Румен Василев Стоянов – член, Максим Колев Генчев – член, Антоан Абдел Гани Ел Макуси – член. Вписва Десислава Иванова Ковачева като контролър на партията. Политическа партия „Център“ се представлява от председателя Петър Христов Димитров.

6581

## ПОКАНИ И СЪОБЩЕНИЯ

77. – **Управителният съвет на Варненската търговско-индустриална камара – Варна**, на основание чл. 26 от ЗЮЛНЦ свиква общо отчетно-изборно събрание на членовете на Камарата на 21.11.2024 г. в 17 ч. в ПГТ „Проф. д-р Асен Златаров“, ул. Н. Геров № 1 – Варна, при следния дневен ред: 1. отчет на управителния съвет; 2. отчет на контролния съвет; 3. приемане бюджет за 2025 г.; 4. избор на управителен съвет и контролен съвет; 5. разни. При липса на кворум на основание чл. 27 от ЗЮЛНЦ събранието ще се проведе в 18 ч. същия ден, на същото място и при същия дневен ред.

6440

Адрес на редакцията: 1169 София, пл. Княз Александър I № 1, тел. 02 939-35-17

e-mail: dv\_official@parliament.bg, dv\_unofficial@parliament.bg

Електронна страница на „Държавен вестник“: <http://dv.parliament.bg>

IBAN номерът на банковата сметка на „Държавен вестник“ е:

BG10BNBG96613100170401, BIC на БНБ – BNBGBGSD

Печат: „Алианс Принт“ – ЕООД, София 1592, ул. Илия Бешков № 3

ДЪРЖАВЕН ВЕСТНИК

ISSN 0205 – 0900